

DS-Golfwagen

**Benzin-
fahrzeuge**

2000 Bedienungs- anleitung

Club Car®

HINWEIS

Die begrenzte Club-Car-Garantie für Besitzer einzelner Golfwagen erscheint auf den diesem Hinweis folgenden Seiten, und die begrenzte, lebenslängliche Flottengarantie erscheint auf der letzten Seite dieses Handbuchs. Andere Garantieklauseln, weder ausdrücklicher noch implizierter Art, sind hierin nicht enthalten. Ihr zuständiger, autorisierter Vertreter hat dieses Fahrzeug vor Auslieferung an Sie überprüft und wird Ihnen eine ausgefüllte Registrierkarte für die Garantie übergeben.

Club Car übernimmt keine Haftung für irgendwelche Fehler in diesem Handbuch oder für Nebenschäden bzw. Folgeschäden, die sich aus der Anwendung des im Handbuch enthaltenen Materials ergeben.

Dieses Fahrzeug entspricht den Sicherheits- und Leistungsbedingungen Z130 des American National Standards Institute (amerikanisches Normeninstitut) für Golfwagen. Diese Norm, die die Sicherheit in der Konstruktion der Anwendung und des Betriebs von Golfwagen unterstützt, definiert einen Golfwagen als "ein Fahrzeug, das für die Beförderung einer Person oder von Personen und Geräten benutzt wird, um in einem Bereich, der als Golfplatz bezeichnet wird, Golf zu spielen." In diesem Handbuch werden die Ausdrücke "Golfwagen" und "Fahrzeug" abwechselnd benutzt.

Dieses Handbuch enthält firmengebundene Informationen, die urheberrechtlich geschützt sind. Alle Rechte sind vorbehalten. Dieses Handbuch darf ohne vorherige schriftliche Genehmigung der Club Car, Inc. weder im Ganzen noch auszugsweise kopiert, nachgedruckt oder in eine andere Sprache übersetzt werden.

Die in diesen Unterlagen enthaltenen Informationen unterliegen Änderungen ohne Bekanntmachung.

Club Car behält sich das Recht vor, am Fahrzeug Konstruktionsänderungen vorzunehmen, ohne jede Verpflichtung, diese Änderungen auch an bereits verkauften Einheiten durchführen zu müssen.

Diese Fahrzeuge entsprechen weder den US-Bundessicherheitsnormen für Automobile, noch der Norm FMVSS 500 für langsame Fahrzeuge, und sind nicht für den Betrieb auf öffentlichen Straßen, Fernstraßen oder Autobahnen ausgerüstet.



**P.O. Box 204658
Augusta, Georgia 30917-4658 USA
Fernruf: 706-863-3000
www.clubcar.com**

©1999 Club Car, Inc.

Club Car, Armoflex und Tranquility sind eingetragene Warenzeichen der Club Car, Inc.

Dieses Handbuch gilt ab 26. Juli 1999

BEGRENZTE DREIJÄHRIGE GARANTIE FÜR EINZELNE 2000er GOLFVAGEN

1. GARANTIE:

Die Firma CLUB CAR, INC. ("CLUB CAR") gewährleistet hiermit dem Einzelhandels-Erstkäufer, daß ihr neuer 2000er Golfwagen des Modells DS, der von CLUB CAR oder einem autorisierten Vertrieb oder Händler für den Einsatz in den Vereinigten Staaten oder in Kanada gekauft wurde, in Bezug auf Material und Verarbeitung bei normalem Gebrauch und Service als Golfwagen über die weiter unten genannten Zeiträume fehlerfrei ist, vorbehaltlich der in der vorliegenden, begrenzten Garantie enthaltenen Bestimmungen, Abgrenzungen und Haftungsausschlussklauseln.

BEGRENZTE DREIJÄHRIGE GARANTIE:

Der Golfwagenrahmen (ausschließlich der Befestigungsteile für den vorderen und hinteren Stoßfänger), die Zahnstangen-Lenkgetriebeeinheit, die Radaufhängung (definiert als Stoßdämpfer, Stoßdämpferbefestigung, A-Platte, Blattfedern, Federlaschen und zugehörige Befestigungsteile), der Benzinmotor, die Achsgetriebeeinheit, die Drehmomentwandler (treibender und getriebener), der Starter-Generator, das Achsgetriebe (Elektrofahrzeuge), und der Elektromotor sind in Bezug auf Teile und Arbeitskosten für einen Zeitraum von drei Jahren ab Kaufdatum gegen Fehler in Material und Verarbeitung gewährleistet.

BEGRENZTE ZWEIJÄHRIGE GARANTIE:

Alle übrigen, nicht anderweitig aufgeführten Bauteile des Golfwagens, außer Sonderausstattungen und Zubehör, sind in Bezug auf Teile und Arbeitskosten für einen Zeitraum von zwei Jahren ab Kaufdatum gegen Fehler in Material und Verarbeitung gewährleistet.

BEGRENZTE EINJÄHRIGE GARANTIE:

Alle von Club Car gelieferten Original-Sonderausstattungen und -Zubehörteile sind in Bezug auf Teile und Arbeitskosten für einen Zeitraum von einem Jahr ab Kaufdatum gegen Fehler in Material und Verarbeitung gewährleistet. Diese begrenzte Garantie deckt das Material, die Verarbeitung und die Reparaturkosten für die weiter oben genannten Gegenstände innerhalb der angegebenen Zeiträume. Derartige Reparaturarbeiten dürfen nur von CLUB CAR, seinen autorisierten Vertriebsstellen oder Händlern oder einer von CLUB CAR zugelassenen Servicestation durchgeführt werden.

FALLS DAS GARANTIE-REGISTRIERFORMULAR ZUM ZEITPUNKT DES EINZELHANDELS-ERSTKAUFS NICHT AUSGEFÜLLT UND AN CLUB CAR EINGESCHICKT WURDE, MUSS DER KÄUFER BEI JEDEM GARANTIEANSPRUCH DAS KAUFDATUM NACHWEISEN.

2. AUSSCHLUSSKLAUSEL:

Ausgeschlossen von jeglicher CLUB-CAR-Garantie sind alle Sicherungen, Filter, Aufkleber (außer Sicherheitsaufklebern), Zündkerzen, Schmiermittel, Zierelemente, Sitze, üblichen Verschleißartikel, wie z.B. der Ladegerätestecker und die Steckdose, Bremsbacken, Antriebsriemen, Bürsten, Buchsen, Motoraufhängungen, Fußmatten und Kissen, wartungsbedingte Nachstellungen, kosmetische Alterung und Gegenstände, die infolge von Umwelteinflüssen oder normalem Verschleiß altern oder ausfallen. Die Batterien, das Batterieladegerät, der Bordcomputer und das elektronische Steuergerät sind durch separate CLUB-CAR-Garantien gedeckt. Reifen unterliegen der Garantie des Herstellers. Von der CLUB-CAR-Garantie weiterhin ausgeschlossen ist eine Beschädigung des Golfwagens oder eines Bauteils desselben, deren Ursache nicht auf einem Fehler beruht, einschließlich folgender Bedingungen: unzumutbare oder unbeabsichtigte Belastung oder Einsatzfälle, der falsche Einbau von Zubehör, der Einbau von Teilen oder Zubehörartikeln, die nicht zur Originalausrüstung gehören, Überlastung, Unfall, Änderungen, Mißbrauch oder Fahrlässigkeit.

Transportkosten zur Ausführung von Garantiarbeiten sind ebenfalls von dieser Garantie ausgeschlossen.

3. GARANTIEVERLUST:

DIE VORLIEGENDE SOWIE ALLE ANDEREN GARANTIEEN ENTFALEN, WENN DER GOLFVAGEN MISSBRAUCHT ODER IN EINER UNBEABSICHTIGTEN ART UND WEISE BENUTZT WIRD, ODER WENN ANZEICHEN DAFÜR VORLIEGEN, DASS ER IN IRGEND EINER ART GEÄNDERT WURDE, EINSCHLIESSLICH, OHNE DARAUF BEGRENZT ZU SEIN, ÄNDERUNGEN AM TEMPOREGLER, AM BREMSYSTEM, AN DER LENKUNG, AM ACHSGETRIEBE ODER AN ANDEREN BETRIEBSSYSTEMEN DES GOLFVAGENS, UM SEINE LEISTUNG ÜBER DIE TECHNISCHE DATEN VON CLUB CAR HINAUS ZU STEIGERN. DIE GARANTIE ERLISCHT AUSSERDEM, WENN AM GOLFVAGEN ANZEICHEN DAFÜR VORLIEGEN, DASS DIE IN DER

BEDIENUNGSANLEITUNG UND IM WARTUNGS- UND WERKSTATT-HANDBUCH BESCHRIEBENE, ANGE-
MESSENE ODER ERFORDERLICHE WARTUNG NICHT ZU DER ZEIT UND IN DER ART UND WEISE DURCH-
GEFÜHRT WURDE, DIE IN DEN GENANNTEN HANDBÜCHERN VORGESCHRIEBEN IST.

4. AUSSCHLIESSLICHE ABHILFE:

Im Rahmen dieser begrenzten Garantie oder im Falle irgendeiner Klage bezüglich Garantie, Vertrag, Fahrlässigkeit, reiner Produkthaftung oder anderer Gründe, besteht die einzige Haftung von CLUB CAR, je nach Wahl von CLUB CAR, in der Reparatur oder dem Ersatz eines Golfwagens oder eines Teils desselben, das CLUB CAR als fehlerhaft erachtet. Ersatz bedeutet, dass innerhalb der Laufzeit der begrenzten Garantie ein neuer Golfwagen oder ein vom Werk instandgesetztes Fahrzeug oder Bestandteil desselben, das dem durch die Garantie gedeckten Produkt oder Bestandteil identisch oder in angemessener Weise gleichwertig ist, kostenfrei geliefert wird. Reparatur bedeutet, dass ein Fehler am Golfwagen oder an einem Teil desselben während der Laufzeit der begrenzten Garantie für den Käufer kostenfrei behoben wird. Sollte sich CLUB CAR für die Reparatur des Golfwagens entscheiden, kann es dazu werkseitig instandgesetzte Teile oder Komponenten verwenden. Sämtliche innerhalb der Garantie ersetzten Teile und Komponenten gehen in das Eigentum von CLUB CAR über.

5. MELDUNG VON GARANTIEANSPRÜCHEN:

Um gemäß dieser begrenzten Garantie einen Garantieanspruch zu stellen, müssen Sie den Golfwagen oder das fehlerhafte Bauteil einem autorisierten CLUB-CAR-Vertrieb oder Händler vorführen oder das fehlerhafte Teil frachtfrei an WARRANTY ADMINISTRATION, CLUB CAR, INC., 4125 Washington Road, Augusta, Georgia, 30809, USA einschicken.

6. HAFTUNGSAUSSCHLUSS:

DIE VORLIEGENDE, BEGRENZTE GARANTIE GILT AUSSCHLIESSLICH. CLUB CAR ÜBERNIMMT KEINE ANDEREN GARANTIEEN AUSDRÜCKLICHER ODER IMPLIZIERTER ART. ETWAIGE, IMPLIZIERTE GARANTIEEN BEZÜGLICH DER MARKTGÄNGIGKEIT ODER DER EIGNUNG FÜR EINEN BESTIMMTEN ZWECK, DIE ÜBER DIE IN DIESER GARANTIE ANGEgebenEN VERPFLICHTUNGEN ODER ZEITRÄUME HINAUSGEHEN, WERDEN HIERDURCH VON CLUB CAR DEMENTIERT UND SIND VON DER VORLIEGENDEN GARANTIE AUSGESCHLOSSEN. KÄUFER UND CLUB CAR STIMMEN AUSDRÜCKLICH DARIN ÜBEREIN, DASS DIE FEHLERBEHEBUNG DURCH ERSATZ ODER REPARATUR DES FEHLERHAFTEN GOLFWAGENS ODER EINES TEILS DAVON FÜR DEN KÄUFER DIE AUSSCHLIESSLICHE UND ALLEINIGE ABHILFE DARSTELLT. CLUB CAR MACHT KEINE WEITEREN ZUSICHERUNGEN UND BIETET KEINE ANDEREN GARANTIEEN IRGENDWELCHER ART AN, UND KEIN VERTRETER, MITARBEITER, VERTRIEB ODER HÄNDLER VON CLUB CAR IST BEFUGT, IRGENDWELCHE ZUSICHERUNGEN, VERSPRECHEN ODER ÜBEREINKÜNFTEN EINZUGEHEN ODER ZU IMPLIZIEREN, DIE DIE BEDINGUNGEN DIESER GARANTIE IN IRGENDWEISER WEISE ÄNDERN WÜRDEN.

7. KEINE FOLGESCHÄDEN:

CLUB CAR IST IN KEINEM FALL HAFTBAR FÜR IRGENDWELCHE NEBEN- ODER FOLGESCHÄDEN, EINSCHLIESSLICH, OHNE DARAUF BESCHRÄNKT ZU SEIN, VERLUSTE IM HINBLICK AUF ANDERE SACHWERTE ALS DEN GOLFWAGEN, AUF NUTZUNGSAusFALL, ZEITVERLUST, UNANNEHMlichkeiten ODER IRGENDWELCHE ANDEREN GESCHÄFTlichen VERLUSTE.

In einigen Staaten gelten bei implizierten Gewährleistungen weder zeitliche Beschränkungen noch Ausschlussklauseln für oder Begrenzungen von Neben- oder Folgeschäden. Daher treffen die obenstehenden Begrenzungen oder Ausschlüsse u.U. für Sie nicht zu.

Diese Garantie gibt Ihnen spezifische Rechte, und Sie haben möglicherweise noch weitere Rechte, die von einem Staat zum anderen variieren können.

8. INFORMATIONEN:

Wenden Sie sich wegen weiterer Informationen bitte an: WARRANTY ADMINISTRATION, CLUB CAR, INC., 4125 Washington Road, Augusta, Georgia, 30809, USA, 706-863-3000.

9. WARNUNG:

Irgendwelche Modifikationen oder Änderungen eines Golfwagens, die über die Werksspezifikationen hinausgehen, einschließlich solcher, die die Gewichtsverteilung, die Fahrstabilität oder die Geschwindigkeit des Golfwagens betreffen, können zu ernsthaften Körperverletzungen oder zum Unfalltod führen.

VORWORT

Wir bedanken uns für Ihre Wahl eines Club-Car-Fahrzeugs, dem Golfwagen, der bezüglich Wirtschaftlichkeit und Langlebigkeit in weitesten Kreisen als Branchenführer anerkannt wird. Sie haben den feinsten Golfwagen des ganzen Marktes gewählt. Schützen Sie bitte Ihre Geldanlage und stellen Sie sicher, daß Ihr Club Car Ihnen Jahre zuverlässiger, überragender Leistung gibt, indem Sie Ihre Garantieregistrierkarte (von Ihrem Vertrieb bzw. Ihrem Händler geliefert) einschicken, sowie durch Lesen und Befolgung der Wartungsanleitungen in diesem Handbuch.

Ihr Komfort und Ihre Sicherheit sind für uns ebenfalls wichtig, daher möchten wir Sie auffordern, die Schritt für Schritt beschriebene Bedienungsanleitung und die Sicherheitsvorschriften in diesem Handbuch zu lesen und zu befolgen. Diese Anleitungen müssen befolgt werden, um das Risiko einer schweren Verletzung zu vermeiden. Wenn Sie Ihr Fahrzeug an Dritte vermieten oder verleihen, empfehlen wir, daß Sie diese Personen auffordern, das Handbuch zu lesen, bevor sie das Fahrzeug in Betrieb setzen.

Club-Car-Produkte werden durch ein Kundenstützprogramm betreut, das Ihnen einen schnellen und zuvorkommenden Kundendienst bietet. Benötigt Ihr Golfwagen Reparaturen oder Wartungsarbeiten, so empfehlen wir, diese Arbeiten von Ihrer örtlichen, autorisierten Club-Car-Vertretung durchführen zu lassen. Den Namen und die Anschrift Ihres nächsten Club-Car-Vertreters erfahren Sie über unsere Website unter www.clubcar.com, oder über Fernruf 706-863-3000. Falls Sie uns lieber schreiben möchten, schicken Sie bitte Ihren Brief an: Club Car, Attention: Marketing Services, P.O. Box 204658, Augusta, GA, 30917-4658, USA. Ihre örtliche, autorisierte Club-Car-Vertretung steht Ihnen auch mit technischem Rat zur Seite und liefert Ersatzteile und Wartungshandbücher.

Wir hoffen, daß Sie diese Bedienungsanleitung als einen dauerhaften Bestandteil Ihres Golfwagens ansehen. Sollten Sie das Fahrzeug verkaufen, legen Sie das Handbuch bitte bei, damit der nächste Besitzer ebenfalls die darin enthaltenen, wichtigen Betriebs-, Sicherheits- und Wartungsinformationen zur Verfügung hat.

INHALTSVERZEICHNIS

Sicherheit im Einzelnen	2
Allgemeine Warnungen	3
Fahrzeugmerkmale	4
Allgemeine Informationen	5
Modellkennzeichnung	5
Sicherheitsausschuß	5
Checkliste vor Inbetriebnahme	6
Bedienelemente	7
Fahranleitung	10
Abschleppen	12
Transport auf einem Anhänger	13
Lagerung	13
Wartung	15
Sicherheits-Checkliste für Tägliche Inbetriebnahme	15
Planmäßige Wartung	16
Planmäßige Schmierung	17
Fahrzeug-Füllmengen	18
Motoröl	18
Tankanleitung	19
Batterie	19
Reinigen des Fahrzeugs	21
Zubehör	21
Folgebesitzeranmeldung	22
Fairway Villager	22
Technische Daten für DS-Benzinfahrzeuge	23

Sicherheitstechnik



Sicherheitshinweise, wie der oben abgebildete, mögen zuerst schockierend erscheinen, sind jedoch harmlos im Vergleich zur Realität schwerer Verletzungen.

Ihre Sicherheit und Zufriedenheit sind für Club Car von höchster Bedeutung. Daher bitten wir Sie dringend, den Inhalt dieser Bedienungsanleitung vor Inbetriebnahme des Fahrzeugs durchzulesen. Erlernen Sie die darin enthaltenen **GEFAHREN-**, **WARNUNGS-** und **VORSICHTSHINWEISE**, sowie die an Ihrem Fahrzeug angebrachten Sicherheitsaufkleber und machen Sie sich mit diesen vertraut.

Nehmen Sie sich Zeit, um den Wortlaut der Sicherheitshinweise zu verstehen. Diese Sprache kann Ihnen das Leben retten.

SICHERHEIT IM EINZELNEN

⚠️ WARNUNG

- DIESE BEDIENUNGSANLEITUNG MUSS VOLLSTÄNDIG GELESEN WERDEN, BEVOR DAS FAHRZEUG GEFAHREN WIRD ODER IRGENDWELCHE SERVICEARBEITEN AN DIESEM VORGENOMMEN WERDEN. WERDEN DIE ANWEISUNGEN IN DIESEM HANDBUCH NICHT BEACHTET, KANN DIES SACHSCHÄDEN, SCHWERE KÖRPERVERLETZUNGEN ODER DEN TOD ZUR FOLGE HABEN.

Es ist wichtig, zu beachten, daß einige entscheidende Hinweise innerhalb dieses Handbuchs und auf den am Fahrzeug angebrachten Aufklebern mit den Wörtern GEFahr, WARNUNG, VORSICHT oder HINWEIS beginnen. Zu Ihrem eigenen Schutz empfehlen wir, daß Sie diesen Sicherheitsvorschriften besonderes Augenmerk schenken. Sicherheitsvorschriften sind von grundlegender Bedeutung und müssen befolgt werden.

In diesem Handbuch und auf den am Fahrzeug angebrachten Betriebs- und Warnungsaufklebern werden die Begriffe "Golfwagen" und "Fahrzeug" abwechselnd verwendet. Der Begriff "Golfwagen" ist im Hinweisabschnitt dieses Handbuchs definiert, und es werden keine anderen Zusicherungen gemacht oder angedeutet.

Falls einer der Bedien- oder Warnaufkleber beschädigt ist, fehlt oder unleserlich geworden ist, muß er sofort ersetzt werden, um mögliche Körperverletzungen, Sachschäden oder Todesfälle zu verhüten. Wenden Sie sich dazu bitte an Ihren Club-Car-Vertrieb/Händler.

⚠️ GEFahr

- GEFahr WEIST AUF EINE UNMITTELBARE GEFahr HIN, DIE SCHWERE KÖRPERVERLETZUNGEN ODER DEN TOD ZUR FOLGE HAT.

⚠️ WARNUNG

- WARNUNG WEIST AUF EINE UNMITTELBARE GEFahr HIN, DIE SCHWERE KÖRPERVERLETZUNGEN ODER DEN TOD ZUR FOLGE HABEN KANN.

⚠️ VORSICHT

- VORSICHT WEIST AUF GEFahren ODER GEFÄHRliche ARBEITSMETHODEN HIN, DIE ZU LEICHTEN KÖRPERVERLETZUNGEN ODER ZU PRODUKT- ODER SACHSCHÄDEN FÜHREN KÖNNEN.

HINWEIS

- EIN HINWEIS BIETET WICHTIGE INFORMATIONEN, DIE DIE VORSCHRIFTEN LEICHTER VERSTÄNDLICH MACHEN.



Abbildung 1 Abklemmen der Batteriekabel

ALLEGEMEINE WARNUNGEN

Die hier aufgeführten Sicherheitsvorschriften müssen stets befolgt werden, wenn das Fahrzeug benutzt, repariert oder gewartet wird. Angaben über Fahrzeugmerkmale befinden sich auch auf Seite 4. Weitere spezifische WAR-
NUNGSHINWEISE erscheinen im gesamten Handbuch und am Fahrzeug.

GEFAHR

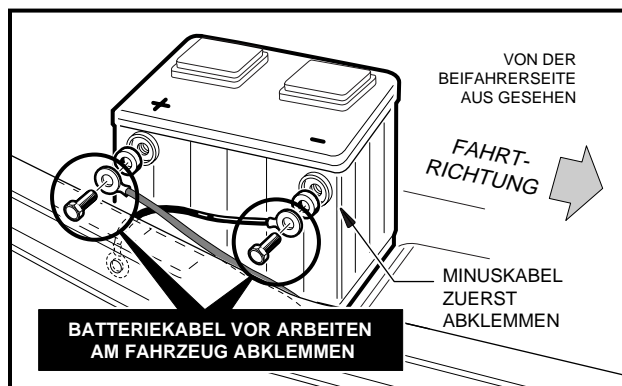
- **BATTERIEDÄMPFE – ENTFLAMMBAR! EXPLOSIV! RAUCHEN VERBOTEN. FUNKEN UND OFFENES FEUER VOM FAHRZEUGBEREICH FERNHALTEN. SERVICEARBEITEN NUR IN GUT BELÜFTETER UMGEBUNG AUSFÜHREN.**
- **BENZINDÄMPFE – ENTFLAMMBAR! EXPLOSIV! RAUCHEN VERBOTEN. FUNKEN UND OFFENES FEUER VOM FAHRZEUGBEREICH FERNHALTEN. SERVICEARBEITEN NUR IN GUT BELÜFTETER UMGEBUNG AUSFÜHREN.**
- **BENZINFahrzeuge NICHT IN GESCHLOSSENEN RÄUMEN OHNE ANGEMESSENE BELÜFTUNG LAUFEN LASSEN. MOTOREN ERZEUGEN KOHLENMONOXID, EIN GERUCHLOSES, TÖDLICH WIRKENDES GIFT.**
- **EIN GOLFWAGEN BIETET KEINEN SCHUTZ VOR BLITZSCHLAG, UMHERFLIEGENDEN OBJEKTEN ODER ANDEREN MIT GEWITTERN VERBUNDENEN GEFAHREN. IM FALLE EINES PLÖTZLICHEN GEWITTERS, BEIM FAHREN IN EINEM GOLFWAGEN, IST DAS FAHRZEUG ZU VERLASSEN UND ENTSPRECHEND DEN JEWEILS FÜR IHRE GEGEND ZUTREFFENDEN SICHERHEITSRICHTLINIEN SCHUTZ ZU SUCHEN.**

WARNUNG

- LASSEN SIE KINDER NIEMALS UNBEAUFICHTIGT IM FAHRZEUG.
- BEIM ANHALTEN UND VERLASSEN DES FAHRZEUGS STETS:
 - SCHLÜSSELSCHALTER AUF **OFF** (AUS) DREHEN UND SCHLÜSSEL ABZIEHEN.
 - VORWÄRTS-RÜCKWÄRTS-SCHALTHEBEL AUF **NEUTRAL** STELLEN.
 - FESTSTELLBREMSE ANZIEHEN.
- DIE MOTORABGASE DIESER FAHRZEUGS ENTHALTEN CHEMIKALIEN, DIE DEM AMERIKANISCHEN BUNDESSTAAT KALIFORNIEN ALS URSACHE FÜR KREBS, GEBURTSFEHLER ODER ANDERE FORTPFLANZUNGSSTÖRUNGEN BEKANNT SIND.
- NUR AUSGEBILDETE MECHANIKER DÜRFEN DAS FAHRZEUG REPARIEREN ODER WARTEN. SELBST BEI EINFACHEN REPARATUREN ODER WARTUNGSARBEITEN MÜSSEN DIE ARBEITSGÄNGE GENAU NACH DEM WORTLAUT IN DIESEM HANDBUCH DURCHGEFÜHRT UND ALLE IN DIESEM HANDBUCH AUFGEFÜHRTEN UND AM FAHRZEUG ANGEBRACHTEN **GEFAHREN-, WARNUNGS- UND VORSICHTSHINWEISE** BEFOLGT WERDEN.
- BEI ARBEITEN AM FAHRZEUG STETS EINE SCHUTZBRILLE ODER EINEN ANDEREN, ZUGELASSENEN AUGENSCHUTZ TRAGEN. BEI ARBEITEN AN BATTERIEN IST EIN VOLLER GESICHTSSCHUTZ ZU TRAGEN.
- BEI ARBEITEN IM BEREICH VON BATTERIEN ODER ELEKTRISCHEN ANSCHLÜSSEN SIND STETS ISOLIERTE WERKZEUGE ZU VERWENDEN.
- EINE UNSACHGEMÄSSE VERWENDUNG DES FAHRZEUGS ODER DESSEN UNSACHGEMÄSSE WARTUNG KANN ZU VERMINDERTER FAHRZEUGLEISTUNG ODER SCHWEREN KÖRPERVERLETZUNGEN FÜHREN.
- JEDE MODIFIKATION ODER VERÄNDERUNG AM FAHRZEUG, DIE DIE STABILITÄT ODER DAS FAHRVERHALTEN DES FAHRZEUGS BEEINTRÄCHTIGT ODER DIE HÖCHSTGESCHWINDIGKEIT DES FAHRZEUGS ÜBER DIE WERKSDATEN HINAUS ERHÖHT, KANN ZU SCHWEREN KÖRPERVERLETZUNGEN ODER GAR ZUM TODE FÜHREN.
- FAHRGESTELLMASSE – KEINE WERKZEUGE ODER ANDERE METALLGEGENSTÄNDE MIT DEM FAHRGESTELL IN BERÜHRUNG KOMMEN LASSEN, WENN DIE BATTERIE ODER ANDERE ELEKTRISCHE LEITUNGEN ABGEKLEMMT WERDEN. POSITIVE LEITUNGEN NIEMALS MIT DEM FAHRGESTELL, DEM MOTOR ODER ANDEREN METALLTEILEN IN BERÜHRUNG KOMMEN LASSEN.
- VOR IRGENDWELCHEN ARBEITEN AM FAHRZEUG:
 - SCHLÜSSELSCHALTER AUF **OFF** (AUS) DREHEN UND SCHLÜSSEL ABZIEHEN.
 - VORWÄRTS-RÜCKWÄRTS-SCHALTHEBEL AUF **NEUTRAL** STELLEN UND RÄDER MIT UNTERLEGKEILEN SICHERN.
 - BATTERIE ABKLEMMEN; DAS MINUSKABEL ZUERST. (**ABBILDUNG 1, SEITE 2**).
 - DAS ZÜNDKERZENKABEL AN DER ZÜNDKERZE ABZIEHEN.

DS-BENZINFahrzeuge

WARNAUFKLEBER FÜR FAHRER / BEIFAHRER

⚠️ WARNUNG

DIESE WARHNWEISE UND DIE BEDIENUNGSANLEITUNG LESEN UND BEFOLGEN, BEVOR DAS FAHRZEUG BETRIEBEN WIRD. EINE NICHTBEACHTUNG KANN ZU SCHWEREN VERLETZUNGEN ODER ZUM TODE FÜHREN.

- Nur durch eine berechnete Person auf den dafür vorgesehenen Wagen, von der Fahrseite aus, betreiben. Keine öffentlichen Straßen benutzen.
- Das Fahrzeug ERST starten, wenn alle Mitfahrer (höchstens zwei [2] pro Sitzbank) sitzen.
- Immer sitzen bleiben, den ganzen Körper innerhalb des Fahrzeugs halten und sich an den Sitzriemen oder der Handbremse festhalten.
- Langsam in Kurven fahren, ebenso bei Bergauf- und Bergabfahren.
- Nicht vor oder hinter dem Fahrzeug stehen.
- KEINERFALLS unter Einfluß von Alkohol oder Drogen (auch Medikamente) betreiben.
- Kinder ZU KEINER ZEIT unbeaufsichtigt im Fahrzeug betreiben.

CCI 1019606-01

SCHLÜSSELSCHALTER

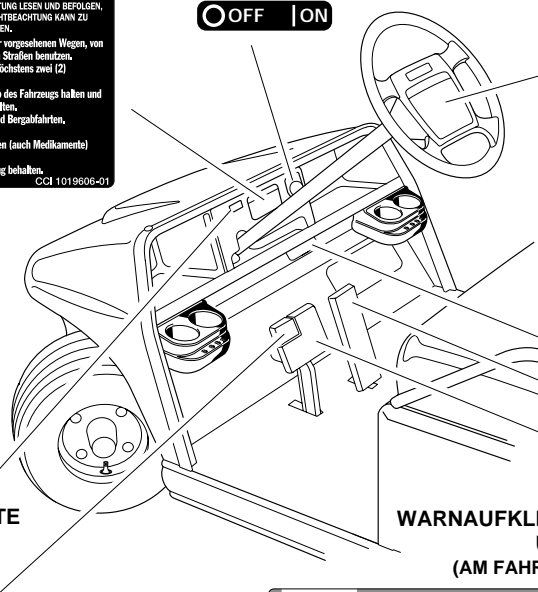

ÖLWARBLEUCHE

FESTSTELL-BREMSPEDAL

BEDIENUNGSANLEITUNG

- Bedienungsanleitung und Sicherheitswarnhinweise auf dem Armaturenbrett vor dem Fahren des Fahrzeugs lesen.
 - Die Bedienelemente erkennen und ihren Gebrauch verstehen.
 - Sicherstellen, daß die Reifen in die gewünschte Fahrtrichtung zeigen.
 - Den Schlüssel in die „EIN“-Stellung drehen und sicherstellen, daß nichts im Weg ist.
 - Bei stehendem Fahrzeug die Fahrtrichtung durch Schalten des Gangschalthebels oder Gangwahlschalters in die gewünschte Stellung wählen:
F – vorwärts N – neutral R – rückwärts (Warnsumner ertönt).
 - Fahrzeug fährt an, sobald das Gaspedal betätigt wird.
 - Zum Erhöhen der Fahrgeschwindigkeit das Gaspedal langsam herunterdrücken. Die Feststellbremse wird durch Betätigung des Gaspedals gelöst.
 - Zum Anhalten das Gaspedal freigeben und das Bremspedal betätigen.
 - Nach dem Anhalten die Feststellbremse fest herunterdrücken, bis sie einrastet.
 - Den Vorwärts/Rückwärtsgangschalter in Neutral-Stellung bringen.
- Den Schlüssel auf „AUS“ drehen und den Schlüssel abziehen, wenn er nicht gebraucht wird.

AUFKLEBER: BEDIENUNGSANLEITUNG

SERIENNUMMER

GASPEDAL

BREMSPEDAL

WARNAUFKLEBER BEZ. FAHRGESTELLMASSE UND MOTORREGLER (AM FAHRGESTELL NAHE DER BATTERIE)

	⚠️ WARNUNG Negative Fahrgestellmasse. Kann schweren Verletzungen verursachen. Den positiven (+) Batteriepol oder -abel am Fahrzeug nicht anschließen. Den negativen Batteriepol zuerst abtrennen.		⚠️ WARNUNG Übermäßige Geschwindigkeit. Kann zu schweren Verletzungen oder zum Tode führen. Die Einstellung des Motorreglers nicht manipulieren. CCI 1019152-01
--	---	--	---

AUFKLEBER: BENZINGEFAHR (AM FAHRGESTELL NAHE DEM KRAFTSTOFFTANK)

⚠️ WARNUNG

KRAFTSTOFFEXPLOSION / FEUER
KANN ZU SCHWEREN VERLETZUNGEN ODER ZUM TODE FÜHREN.
KEIN RAUCHEN, FUNKENFLUG ODER OFFENES FEUER.
MOTOR ANHALTEN VOR DEM AUFTANKEN ABKÜHLEN LASSEN.
DAS KRAFTSTOFFVENTIL WÄHREND DES BETRIEBS (←) EINSCHALTEN, WÄHREND DER LAGERUNG ODER DES TRANSPORTS (→) AUSCHALTEN.
CCI 1015776-01

AUFKLEBER ÜBER BEWEGLICHE TEILE UND HEISSEN KRÜMMER (AN STARTER / GENERATOR UND MOTOR)

⚠️ WARNUNG

KANN SCHWERE VERLETZUNGEN VERURSACHEN

Umlaufende Teile
HEISS
Verteiler & Auspuff

ABSTAND HALTEN CCI 1019605-01

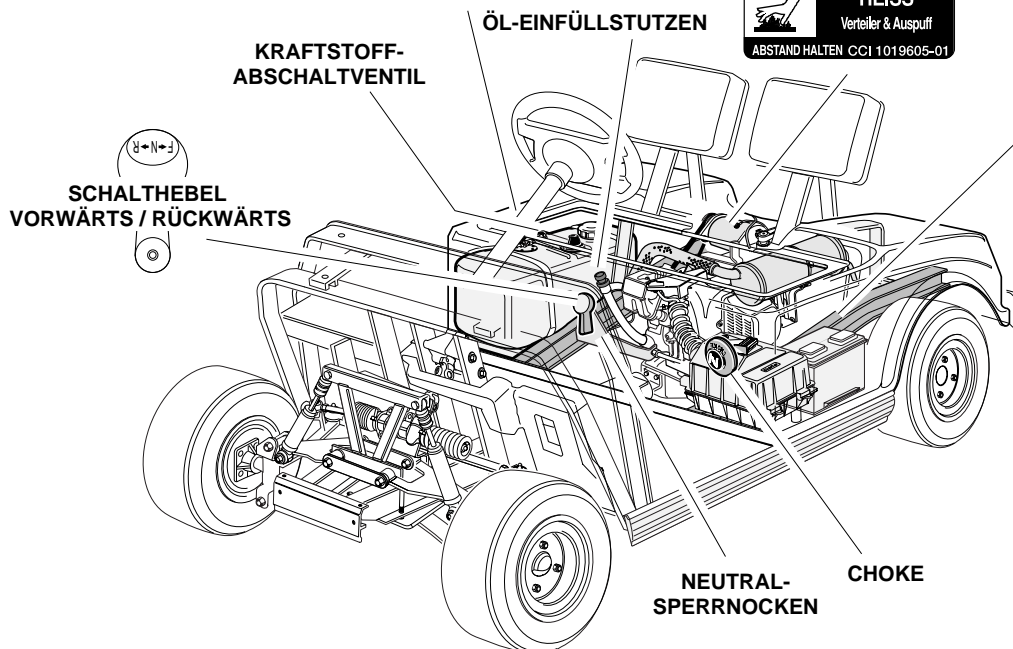

KRAFTSTOFF-ABSCHALTVENTIL

ÖL-EINFÜLLSTUTZEN

SCHALTHEBEL VORWÄRTS / RÜCKWÄRTS

NEUTRAL-SPERRNOCKEN

CHOKE

ALLGEMEINE INFORMATIONEN

Wir möchten den Besitzer/Fahrer des Fahrzeugs auffordern, dieses Handbuch durchzulesen, zu verstehen und besonders auf die Merkmale zu achten, die speziell für sein(e) Fahrzeug(e) gelten.

MODELLKENNZEICHNUNG

Die Seriennummer Ihres Club-Car-Fahrzeugs befindet sich auf einem Aufkleber mit Strichcode am Fahrgestell, direkt über dem Gaspedal (Beispiel: AG0001-123456) (**Abbildung 2, Seite 5**). Ein zweiter Aufkleber mit der Seriennummer befindet sich am vorderen Fahrgestell, hinter dem mittleren Armaturenbrett. Das mittlere Armaturenbrett muß zwecks Zugang entfernt werden. **Folgenden HINWEIS beachten.**

HINWEIS

- BEI BESTELLUNG VON ERSATZTEILEN ODER BEI ANFRAGEN IST DIE SERIENNUMMER STETS BEREITZUHALTEN. WENN DAS FAHRZEUG ALS FAIRWAY-VILLAGER-VIERSITZER AUSGESTATTET IST, LESEN SIE BITTE DIE SONDERANLEITUNGEN DIE AUF SEITE 22 BEGINNEN.

SICHERHEITSAUSSCHUSS

Wird der Golfwagen vermietet oder ist dieser ein Teil einer Flotte, so empfehlen wir Ihnen dringend, einen Sicherheitsausschuß zu ernennen. Eins der Hauptanliegen dieses Ausschusses muß der sichere Betrieb des Golfwagens sein.

Dazu gehört als Minimum:

- Wo Golfwagen fahren dürfen
- Die Sicherstellung, daß die vorschriftsmäßigen Warnhinweise auf Betriebsgefahren angebracht und sichtbar sind
- Wer einen Golfwagen fahren darf, und wer nicht
- Unterrichtung neuer Fahrer
- Die Wartung der Golfwagen zur Aufrechterhaltung eines sicheren Betriebszustands
- Wie die verschiedenen Regeln durchzusetzen sind

Der Sicherheitsausschuß muß alle diese Punkte einbinden, sowie andere, die der Ausschuß als erforderlich oder zweckmäßig erachtet.



Abbildung 2 Lage der Seriennummer

CHECKLISTE VOR INBETRIEBNAHME

Ihr Club Car wurde im Werk sowie ein weiteres Mal bei Ihrem CLUB-CAR-Vertrieb/Händler sorgfältig geprüft und eingestellt. Dennoch sollten Sie sich nach Anlieferung Ihres neuen Club Cars (bzw. Ihrer neuen Club Cars) mit seinen Bedienelementen und seinem Betrieb vertraut machen und jedes Fahrzeug sorgfältig überprüfen, um sich von seinem vorschriftsmäßigen Betriebszustand vor Annahme der Lieferung zu überzeugen.

Verwenden Sie die folgende Checkliste als Richtschnur für die Überprüfung Ihres neuen Fahrzeugs. Die gleiche Checkliste kann auch in Verbindung mit den Tabellen der planmäßigen Wartung auf Seite 16 benutzt werden. Irgendwelche Probleme dürfen nur von Ihrem Club-Car-Vertrieb/Händler oder einem ausgebildeten Handwerker behoben werden.

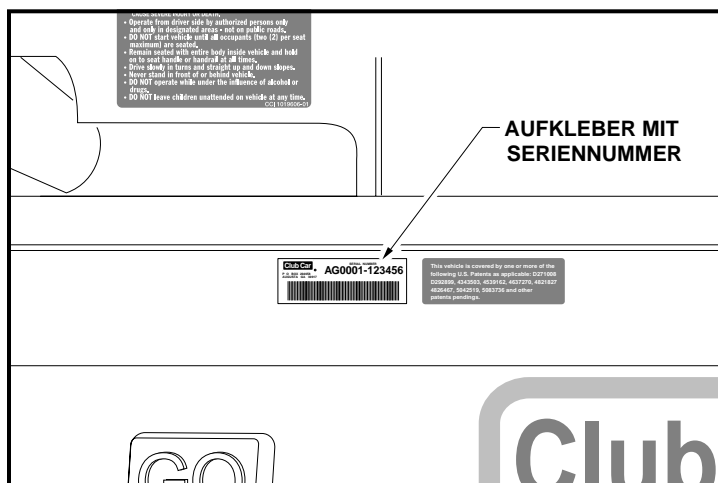
- **Allgemeines:** Alle Teile müssen vorhanden und richtig eingebaut sein. Stellen Sie sicher, daß alle Muttern und Schrauben fest sind. Überprüfen Sie sämtliche Schlauchklemmen auf festen Sitz sowie den Starterriemen auf Spannung.
- **Warnaufkleber:** Überprüfen Sie, ob alle Bedien- und Warnaufkleber angebracht sind. **Siehe Seite 4.**
- **Reifen:** Überprüfen Sie die Reifen auf richtigen Reifendruck. **Siehe Fahrzeug-Füllmengen, Seite 18.**
- **Motor:** Auf richtigen Motorölstand prüfen. **Siehe Motoröl, Seite 18.**
- **Kraftstoff:** Kraftstoffstand prüfen. **Siehe Tankanleitung, Seite 19.**

WARNUNG

- SICHERSTELLEN, DASS DIE KUNSTSTOFFHÜLLE VON DER SITZFLÄCHE ENTFERNT IST, BEVOR DAS FAHRZEUG IN BETRIEB GENOMMEN WIRD. NICHTBEACHTUNG KANN BRÄNDE UND SACHSCHÄDEN, KÖRPERVERLETZUNGEN ODER GAR DEN TOD VERURSACHEN.

LEISTUNGSPRÜFUNG

Nachdem Sie sich mit den Bedienelementen des Fahrzeugs vertraut gemacht und die Fahranleitung gelesen und verstanden haben, machen Sie mit dem Fahrzeug eine Probefahrt. Verwenden Sie die folgende Checkliste als Richtschnur für die Überprüfung Ihres neuen Fahrzeugs. Etwaige Probleme dürfen nur von Ihrem Club-Car-Vertrieb/Händler oder ausgebildetem Mechaniker behoben werden.

Alle Fahrzeuge

- **Bremsen:** Stellen Sie sicher, daß die Bremsen richtig funktionieren. Wird das Bremspedal unter mäßigem Druck voll durchgetreten, sollte dieses **nicht** weiter als den halben Weg zum Boden gehen, und das Fahrzeug muß innerhalb von 4,3 m zu einem sanften, geraden Stopp kommen. Läßt sich das Pedal jedoch mehr als den halben Weg zum Boden durchtreten oder schleudert das Fahrzeug bzw. stoppt nicht innerhalb von 4,3 m, lassen Sie bitte die Bremsanlage überprüfen und bei Bedarf nachstellen. Die Bremseinstellung muß so eingehalten werden, daß sich das Bremspedal unter **keinen** Umständen bis zum Boden durchtreten läßt.
- **Feststellbremse:** Im eingerasteten Zustand muß die Feststellbremse die Räder blockieren und das Fahrzeug halten (an einer Steigerung von 20% oder weniger). Sie muß sich lösen, wenn entweder das Gaspedal oder das Bremspedal betätigt wird.
- **Rückfahrsummer:** Der Rückfahrsummer muß als Warnung ertönen, sobald das Fahrzeug im Rückwärtsgang ist.
- **Lenkung:** Das Fahrzeug muß sich leicht lenken lassen und darf kein Spiel im Lenkrad haben.
- **Gaspedal:** Bei Schlüsselschalterstellung auf ON (Ein) und Vorwärts-Rückwärts-Schalthebel in Stellung F (Vorwärts) muß der Motor beim Durchtreten des Gaspedals starten, und das Fahrzeug muß gleichmäßig auf volle Geschwindigkeit beschleunigen. Wird das Pedal losgelassen, muß es in seine Ausgangsstellung zurückkehren und der Motor muß stoppen. Alle DS-Fahrzeuge laufen im Rückwärtsgang mit verringerter Geschwindigkeit.
- **Motorregler:** Überprüfen Sie die Höchstgeschwindigkeit des Fahrzeugs. Das Fahrzeug sollte auf ebener Fahrbahn zwischen 19 und 24 km/std erreichen.
- **Allgemeines:** Achten Sie auf alle ungewöhnlichen Geräusche, wie beispielsweise Quietschen und Klappern. Überprüfen Sie das Fahrverhalten und die Leistung des Fahrzeugs. Lassen Sie alles Ungewöhnliche von einem Club-Car-Vertrieb/Händler oder ausgebildeten Mechaniker untersuchen.

BEDIENELEMENTE

GEFAHR und WARNUNG auf Seite 3 lesen.

⚠️ WARNUNG

- WIRD DAS FAHRZEUG VERMIETET ODER VERLIEHEN, SO IST SICHERZUSTELLEN, DASS DER FAHRER MIT ALLEN BEDIENELEMENTEN UND BETRIEBSREGELN VERTRAUT IST, BEVOR ER DIE ERLAUBNIS ZUM FAHREN ERHÄLT.
- VERSTELLEN SIE NICHT DEN MOTORREGLER. WIDRIGENFALLS WIRD DIE GARANTIE NICHTIG. EBENFALLS KÖNNEN DER MOTOR UND ANDERE BAUTEILE BESCHÄDIGT WERDEN, SOWIE SACHSCHÄDEN, KÖRPERVERLETZUNGEN ODER TÖTUNG DURCH UNFALL WEGEN ÜBERHÖHTER GESCHWINDIGKEIT EINTRETEN.
- BETÄTIGEN SIE DEN VORWÄRTS-RÜCKWÄRTS-SCHALTHEBEL NICHT, SOLANGE SICH DAS FAHRZEUG BEWEGT. UM EINE VERLETZUNG EINES AHNUNGSLOSEN MITFAHRERS ODER EINE BESCHÄDIGUNG DES FAHRZEUGS ZU VERHÜTEN, BRINGEN SIE DAS FAHRZEUG STETS VOLLSTÄNDIG ZUM STILLSTAND, BEVOR SIE DEN VORWÄRTS-RÜCKWÄRTS-SCHALTHEBEL UMSCHALTEN.
- LASSEN SIE DAS GASPEDAL LOS UND TRETEN SIE DANN DAS BREMSPEDAL FEST DURCH, BIS DAS FAHRZEUG STEHENBLEIBT. UM EIN UNGEWOLLTES ANFAHREN ODER WEGROLLEN DES FAHRZEUGS ZU VERMEIDEN, ZIEHEN SIE DIE FESTSTELLBREMSE AN, DREHEN SIE DEN SCHLÜSSELSCHALTER AUF **OFF** (AUS) UND ZIEHEN SIE DEN SCHLÜSSEL AB, WENN SIE DAS FAHRZEUG VERLASSEN.

SCHLÜSSELSCHALTER

Der Schlüsselschalter befindet sich am Armaturenbrett, rechts von der Lenksäule. (**Abbildung 3, Seite 7**). Er hat zwei Stellungen: OFF (Aus) und ON (Ein), die deutlich gekennzeichnet sind. **Folgenden HINWEIS beachten.**

HINWEIS

- DER SCHLÜSSEL KANN NUR ABGEZOGEN WERDEN, WENN DER SCHLÜSSELSCHALTER IN DER STELLUNG **OFF** (AUS) STEHT.



Abbildung 3 Schlüsselschalter



Abbildung 4 Schalthebel Vorwärts/Rückwärts

VORWÄRTS-RÜCKWÄRTS-SCHALTER

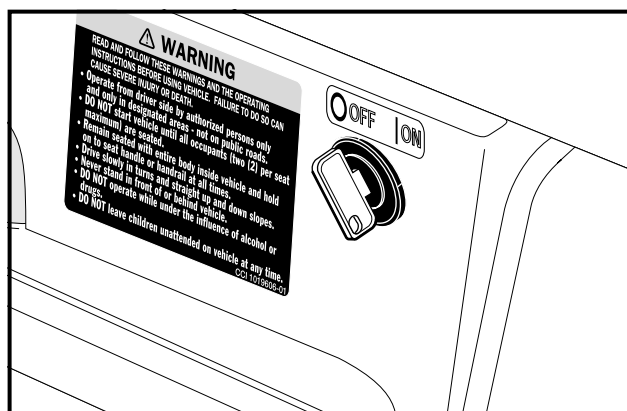
Der Vorwärts-Rückwärts-Schalthebel befindet sich am Sitzkasten, unterhalb und rechts des rechten Knies des Fahrers (**Abbildung 4, Seite 7**). Der Griff hat drei markante Stellungen: **F** (VORWÄRTS), **N** (NEUTRAL), und **R** (RÜCKWÄRTS). Drehen Sie den Griff zum Fahrer hin, **F** (VORWÄRTS), um VORWÄRTS zu fahren, oder zum Beifahrer hin, **R** (RÜCKWÄRTS), um Rückwärts zu fahren. Steht der Griff senkrecht nach oben bzw. in der **N**-Stellung (NEUTRAL), läuft das Fahrzeug nicht. Wenn im Betrieb auf diese Stellung geschaltet wird, bleibt der Motor stehen. DS-Fahrzeuge laufen im Rückwärtsgang mit verringerter Geschwindigkeit. Wenn das Fahrzeug auf den Rückwärtsgang geschaltet ist, ertönt der Rückwärtsgang-Warnsummer.

GASPEDAL

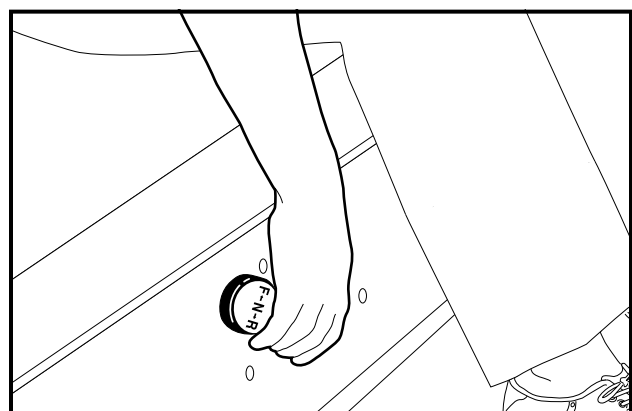
Das Gaspedal ist das Pedal auf der rechten Seite, in dem das Wort **GO** eingegossen ist (**Abbildung 5, Seite 8**). Der Gashebel arbeitet hier etwas anders als der eines Automobils. Wenn der Schlüsselschalter auf ON (Ein) geschaltet ist und der Vorwärts-Rückwärts-Hebel entweder in Stellung **F** (Vorwärts) oder **R** (Rückwärts) steht, löst sich bei Betätigung des Gaspedals automatisch die Feststellbremse, und das Fahrzeug beginnt, sich in der gewählten Fahrtrichtung zu bewegen (VORWÄRTS bzw. RÜCKWÄRTS). Indem das Gaspedal durchgetreten wird, steigt die Geschwindigkeit, bis die Höchstgeschwindigkeit erreicht ist. Sobald der Gashebel losgelassen wird, schaltet der Strom ab, und der Motor bleibt stehen.



Abbildung 5 Gaspedal und Bremspedal



Abbildung 6 Bremspedal

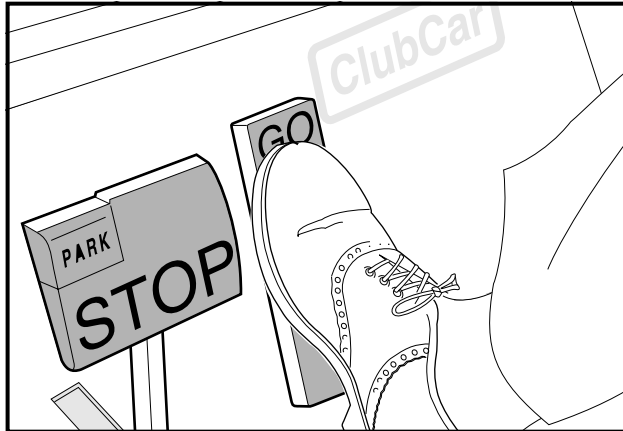

Abbildung 7 Feststell-Bremspedal

BREMSPEDAL

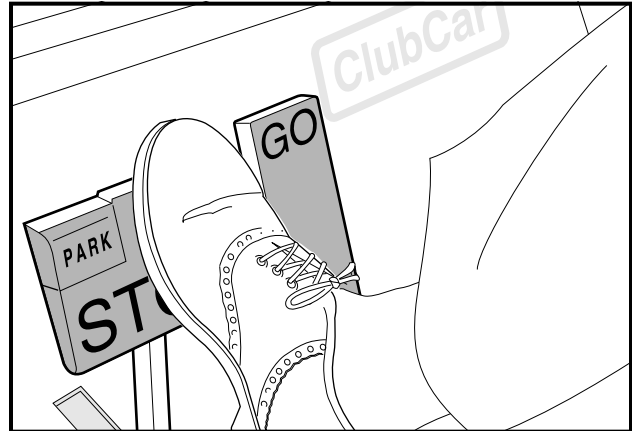
Das Bremspedal ist das große Pedal auf der linken Seite mit dem eingegossenen Wort **STOP**. (**Abbildung 5, Seite 8**). Um das Fahrzeug zu verlangsamen oder zu stoppen, tritt man das Bremspedal mit dem Fuß durch. (**Abbildung 6, Seite 8**).

FESTSTELL-BREMSPEDAL

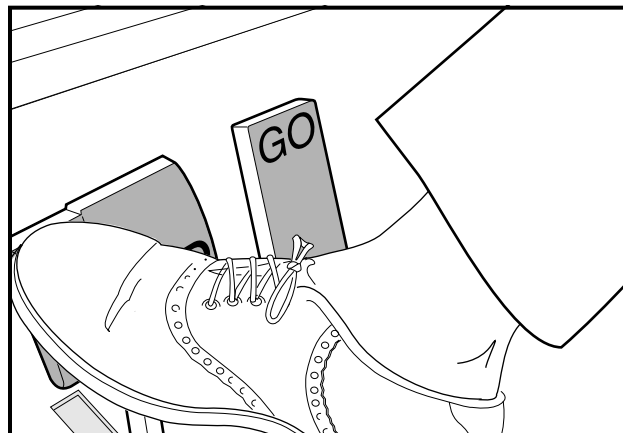
Das Feststell-Bremspedal ist der kleine angehobene Teil in der linken oberen Ecke des Bremspedals. Hier ist das Wort **PARK** eingegossen und sind die Wörter **PARK BRAKE** auf der Oberseite zu finden. (**Abbildung 7, Seite 8**). Um die Feststellbremse anzuziehen, tritt man das Bremspedal fest durch und klappt den Feststell-Bremsteil des Pedals mit dem Fuß nach vorn. (**Abbildung 7, Seite 8**). **Folgende WARNUNG beachten.**

⚠️ WARNUNG

- DIE FESTSTELLBREMSE WIRD AUTOMATISCH GELÖST, WENN ENTWEDER DAS GAS- ODER DAS BREMSPEDAL BETÄTIGT WIRD. DIE FESTSTELLBREMSE HAT MEHRERE RASTSTELLUNGEN UND SOLLTE KRÄFTIG DURCHGETRETEN UND EINGERASTET WERDEN, UM EIN WEGROLLEN DES FAHRZEUGS ZU VERHINDERN.

NEUTRALSPERRE

Zur Arbeitserleichterung für den geschulten Mechaniker befindet sich an der Rückseite des Vorwärts-Rückwärts-Schalthebels ein Neutral-Sperrnocken. Wird der Neutral-Sperrnocken ungefähr 10 mm herausgezogen und dann eine halbe Drehung gedreht, bis er einrastet, steht der Nocken in der SERVICE-Stellung. (**Abbildung 8, Seite 9**). Dadurch kann der Mechaniker den Motor für gewisse Arbeitsgänge in NEUTRAL laufen lassen. Befindet sich der Nocken in dieser Stellung, so läuft das Fahrzeug nicht, wenn der Vorwärts-Rückwärts-Schalthebel in Stellung F (Vorwärts) oder R (Rückwärts) gebracht wird.

Um den Nocken in die BETRIEBS-Stellung zurückzubringen, wird der Nocken 10 mm herausgezogen und dann eine halbe Drehung gedreht, bis er einrastet. (**Abbildung 9, Seite 9**). **Folgende WARNUNGEN und HINWEISE beachten.**

⚠️ WARNUNG

- BEFINDET SICH DER NOCKEN IN DER **SERVICE**-STELLUNG UND LÄUFT DER MOTOR, KANN SICH DAS FAHRZEUG PLÖTZLICH BEWEGEN, WENN DER VORWÄRTS-RÜCKWÄRTS-SCHALTHEBEL GESCHALTET ODER VERSEHENTLICH ANGESTOSSEN WIRD. UM DIES ZU VERHINDERN, MÜSSEN DIE VORDER- UND HINTERRÄDER BLOCKIERT UND MUSS DIE FESTSTELLBREMSE STETS FEST ANGEZOGEN WERDEN, BEVOR AM FAHRZEUG GEARBEITET ODER DIESES VERLASSEN WERDEN KANN.

HINWEIS

- STELLEN SIE DEN NOCKEN NACH SERVICEARBEITEN AM FAHRZEUG UNBEDINGT WIEDER IN DIE **BETRIEB**-STELLUNG ZURÜCK, DA DAS FAHRZEUG SONST NICHT LÄUFT, WENN DER VORWÄRTS-RÜCKWÄRTS-SCHALTHEBEL AUF F (VORWÄRTS) ODER R (RÜCKWÄRTS) GESTELLT WIRD.



Abbildung 8 Neutral-Sperre – Service



Abbildung 9 Neutral-Sperre – Betrieb

CHOKER

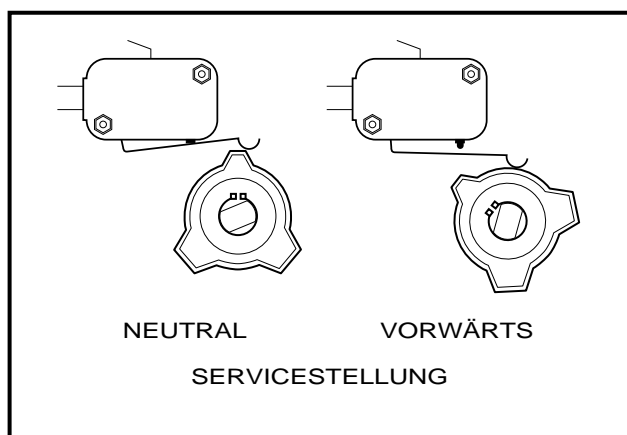
Der Choke befindet sich am Sitzkasten unterhalb und links des linken Knies des Fahrers. (**Abbildung 10, Seite 10**). Falls sich das Fahrzeug bei kühlem oder kaltem Wetter schwer starten lässt, drückt man einfach mit der linken Hand, zwecks Aktivierung, die Choke-Abdeckung hinein. Halten Sie diese während des Startens in dieser Stellung, und lassen Sie sie wieder los, wenn der Motor anspringt und rund läuft.

ÖLLEUCHE

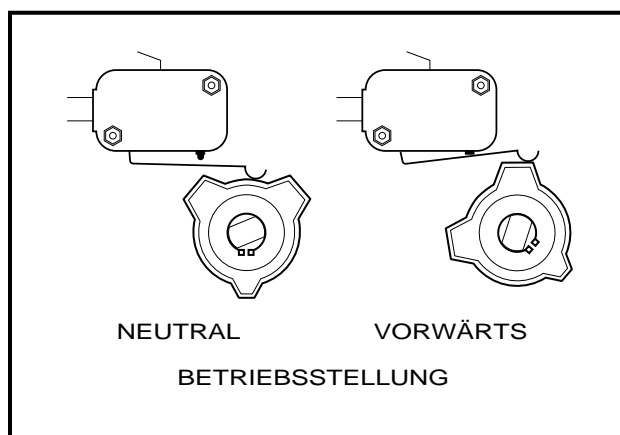
Der DS-Benzin-Golfwagen ist mit einer Ölstands-Warnleuchte ausgerüstet, die sich am Armaturenbrett, oberhalb der Lenksäule befindet. (**Abbildung 11, Seite 10**). Geht die Ölstands-Warnleuchte an, muß das Öl überprüft und ggf. ergänzt werden, bevor das Fahrzeug weiter benutzt werden kann. Das Fahrzeug darf niemals mit kontinuierlich leuchtender Ölwarnleuchte gefahren werden. Geht die Ölwarnleuchte abwechselnd an und aus, dürfen Sie weiterfahren, müssen jedoch bei der ersten Gelegenheit Öl nachfüllen. Stimmt der Ölstand, obwohl die Leuchte anbleibt, lassen Sie das Fahrzeug von einem geschulten Mechaniker überprüfen. **Folgenden VORSICHTSHINWEIS beachten.**

⚠ VORSICHT

- WIRD NICHT SOFORT ÖL NACHGEFÜLLT, WENN DIE ÖLSTANDS-WARNLEUCHE AN BLEIBT, KANN EIN IRREPARABLER MOTORSCHADEN EINTRETEN.



Abbildung 10 Choke



Abbildung 11 Ölwarnleuchte

FAHRANLEITUNG

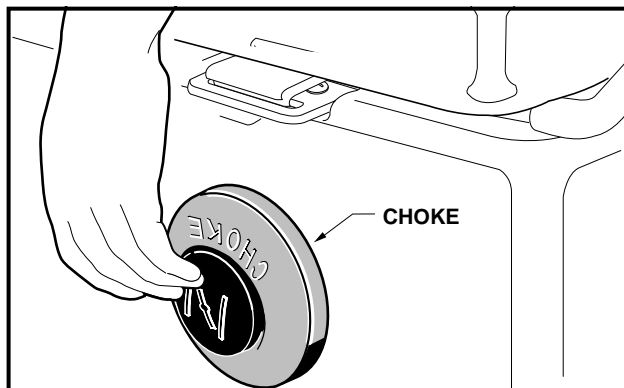
⚠ WARNUNG

- NUR FAHRER MIT FÜHRERSCHEIN DÜRFEN DIESES FAHRZEUG FAHREN.
- WIRD DAS FAHRZEUG VERMIETET ODER VERLIEHEN, SO IST SICHERZUSTELLEN, DASS DER FAHRER MIT ALLEN BEDIENELEMENTEN UND BETRIEBSREGELN VERTRAUT IST, BEVOR ER DIE ERLAUBNIS ZUM FAHREN ERHÄLT.
- ES DÜRFEN SICH NIE MEHR ALS ZWEI PERSONEN GLEICHZEITIG AUF DEM FAHRZEUG BEFINDEN.
- DAS FAHRZEUG IST NICHT SPEZIELL FÜR BEHINDERTE PERSONEN AUSGERÜSTET:
 - STELLEN SIE SICHER, DASS ALLE PERSONEN DAS FAHRZEUG ORDNUNGSGEMÄSS FAHREN KÖNNEN, BEVOR SIE IHNEN DAS FAHREN GESTATTEN.
 - STELLEN SIE SICHER, DASS SICH ALLE INSASSEN WÄHREND DER FAHRT IM FAHRZEUG FESTHALTEN KÖNNEN, BEVOR SIE JEMANDEN MITFAHREN LASSEN.
- FÜR DEN NACHTGEBRAUCH MUSS DAS FAHRZEUG MIT SCHEINWERFERN, SCHLUSSLEUCHTEN UND REFLEKTOREN AUSGERÜSTET SEIN.
- FAHRZEUG VOR DEM UMSCHALTEN DES VORWÄRTS-RÜCKWÄRTS-SCHALTHEBELS STOPPEN. BEI NICHTBEACHTUNG KÖNNEN AHNUNGSLOSE MITFAHRER VERLETZT BZW. KANN DAS FAHRZEUG BESCHÄDIGT WERDEN.
- KINDER NICHT UNBEAUF SICHTIGT IM FAHRZEUG ZURÜCKLASSEN.
- UM EINE VERLETZUNG DURCH ANFAHREN ZU VERHÜTEN, DARF SICH NIEMAND VOR ODER HINTER DEM FAHRZEUG AUFHALTEN.
- **WÄHREND DER FAHRT:**
 - FAHRZEUG NUR VOM FAHRERSITZ AUS BEDIENEN.
 - UM EINEN STURZ AUS DEM FAHRZEUG ZU VERHÜTEN, MÜSSEN DIE INSASSEN WÄHREND DER FAHRT STETS SITZEN BLEIBEN UND SICH AN DEN SITZGRIFFEN ODER AN DEN HALTEBÜGELN FESTHALTEN. DER FAHRER SOLLTE DAS LENKRAD WÄHREND DER FAHRT MIT BEIDEN HÄNDEN FESTHALTEN.
 - UM DIE MÖGLICHKEIT SCHWERER VERLETZUNGEN AUSZUSCHLIESSEN, MUSS DER GANZE KÖRPER INNERHALB DES FAHRZEUGS BLEIBEN.
 - UM EIN ÜBERSCHLAGEN DES FAHRZEUGS ZU VERHÜTEN, SIND KURVEN LANGSAM ZU BEFAHREN.
 - UM EIN ÜBERSCHLAGEN DES FAHRZEUGS ZU VERHÜTEN, SIND HÄNGE LANGSAM UND GERADEAUS AUF- UND ABWÄRTS ZU BEFAHREN. **FAHRZEUG NICHT AUF HÄNGEN FAHREN, DEREN GEFÄLLE 20% ÜBERSCHREITET.**
 - UM DIE MÖGLICHE VERLETZUNG EINES AHNUNGSLOSEN MITFAHRERS BZW. EINE BESCHÄDIGUNG DES FAHRZEUGS ZU VERHÜTEN, SOLLTE JEDES PLÖTZLICHE ANFAHREN UND STOPPEN SOWIE JEDES SCHARFE KURVENFAHREN VERMIEDEN WERDEN.
 - UM NICHT DIE KONTROLLE ÜBER DAS FAHRZEUG ZU VERLIEREN UND UM EIN ÜBERSCHLAGEN DES FAHRZEUGS ZU VERMEIDEN, IST DIE GESCHWINDIGKEIT UNTER UNGÜNSTIGEN FAHRBEDINGUNGEN, WIE NASSES GRAS ODER RAUHES GELÄNDE, ZU VERMINDERN.

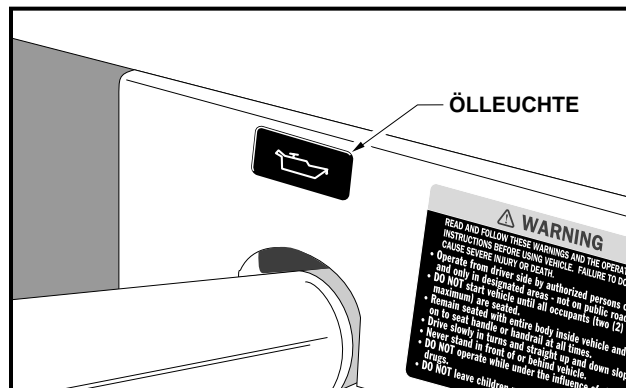
WEITERE WARNUNGEN AUF DER FOLGENDEN SEITE.

⚠️ WARNUNG

- FAHRZEUG NICHT AUF ÖFFENTLICHEN VERKEHRSTRASSEN BENUTZEN. ES IST FÜR DEN STRASSENGEBRAUCH WEDER KONSTRUIERT NOCH VORGEGEHEN UND DARF NICHT FÜR DEN ÖFFENTLICHEN STRASSENVERKEHR ZUGELASSEN WERDEN.
- HALTEN SIE SICH AN SÄMTLICHE LOKALE REGELN FÜR GOLFVAGEN.
- DAS FAHRZEUG DARF NUR IN DAFÜR FESTGELEGTE BEREICHEN VON GESCHULTEN FAHRERN GEFAHREN WERDEN.
- FAHRZEUG NICHT UNTER DEM EINFLUSS VON ALKOHOL, DROGEN ODER MEDIKAMENTEN FAHREN.

Niemand darf das Fahrzeug ohne vorherige Ausbildung in der richtigen Bedienung und dem richtigen Gebrauch der Bedienelemente des Fahrzeugs fahren. Jeder Erstfahrer muß zunächst von einem erfahrenen Fahrer auf einer Probefahrt begleitet werden, bevor er das Fahrzeug selbst fahren darf. Nur Fahrer mit Führerschein dürfen dieses Fahrzeug fahren.

Um den sicheren Betrieb des Fahrzeugs sicherzustellen, befolgen Sie alle nachstehenden Vorschriften genau und der Reihe nach. Sie müssen vor dem Fahren des Fahrzeugs alle Anweisungen lesen und verstehen.

HINWEIS

- WIRD DER VORWÄRTS-RÜCKWÄRTS-SCHALTHEBEL AUF **NEUTRAL** GESTELLT, SO WIRD DER MOTOR KRAFTLOS UND BLEIBT STEHEN.

STARTEN DES FAHRZEUGS

1. Machen Sie sich mit den Bedienelementen vertraut.
2. Stellen Sie sicher, daß jeder sitzt und sich an den Sitzgriffen oder Haltebügeln festhält.
3. Lesen Sie bitte die Sicherheitswarnungen am Armaturenbrett bzw. oberhalb der Pedale.
4. Überzeugen Sie sich davon, daß die Räder in die gewünschte Richtung eingeschlagen sind.
5. Drehen Sie den Schlüssel in die Stellung ON (ein) und vergewissern Sie sich, daß Ihnen nichts im Wege steht.
6. Wählen Sie die Fahrtrichtung, indem Sie den Vorwärts-Rückwärts-Schalthebel in die gewünschte Stellung bringen (F = Vorwärts oder R = Rückwärts). Ein Summer ertönt zur Warnung, sobald sich das Fahrzeug im RÜCKWÄRTSGANG befindet.
7. Treten Sie das Gaspedal langsam durch. Die Feststellbremse wird automatisch gelöst und das Fahrzeug beginnt, sich zu bewegen. Indem das Gaspedal durchgetreten wird, steigt die Geschwindigkeit, bis die Höchstgeschwindigkeit erreicht ist. **Folgende WARNUNG beachten.**

⚠️ WARNUNG

- BEI BERGABFAHRTEN MUSS DER FAHRER DIE GESCHWINDIGKEIT UNTER KONTROLLE HALTEN.
- FAHRZEUG BEI BERGABFAHRTEN NIEMALS AUS DEM **VORWÄRTSGANG** NEHMEN. WIDRIGENFALLS KANN ERST BEI VÖLLIGEM STILLSTAND DES FAHRZEUGS IN DEN **RÜCKWÄRTSGANG** ODER IN DEN **VORWÄRTSGANG** ZURÜCKGESCHALTET WERDEN.
- BEI BERGABFAHRTEN IST DAS BREMSPEDAL NACH BEDARF UND DAS GASPEDAL NUR LEICHT ZU BETÄTIGEN. BEI LEICHT BETÄTIGTEM GASPEDAL SORGT DER MOTORREGLER DAFÜR, DASS DER MOTOR DEN BREMSEN HILFT, DIE GESCHWINDIGKEIT BERGAB ZU BEGRENZEN.

STOPPEN DES FAHRZEUGS

Zum Stoppen des Fahrzeugs lassen Sie das Gaspedal los und betätigen Sie das Bremspedal mit dem rechten Fuß, bis das Fahrzeug vollständig zum Stillstand kommt.

⚠️ WARNUNG

- DAS DURCHFAHREN VON WASSER KANN DIE BREMSLEISTUNG BEEINTRÄCHTIGEN. ÜBERPRÜFEN SIE DAHER NACH DEM DURCHFAHREN VON WASSER DIE WIRKSAMKEIT DER BREMSEN, INDEMN SIE DAS BREMSPEDAL BEHUTSAM DURCHTRETEN. VERLANGSAMT SICH DAS FAHRZEUG NICHT IM NORMALEN MASSE, TRETEN SIE LÄNGER AUF DAS BREMSPEDAL, BIS DIE BREMSEN GETROCKNET SIND UND DIE NORMALE BREMSLEISTUNG WIEDERHERGESTELLT IST.

⚠ VORSICHT

- WIRD DAS FAHRZEUG AN EINEM HANG GESTOPPT, BENUTZEN SIE DAS BREMSPEDAL, UM DAS FAHRZEUG ZU HALTEN. BENUTZEN SIE DAZU NICHT DAS GASPEDAL.

PARKEN UND VERLASSEN DES FAHRZEUGS

1. Nachdem Sie das Fahrzeug angehalten haben, treten Sie das Feststell-Bremspedal kräftig durch, bis es einrastet. Dies verhindert ein Wegrollen des Fahrzeugs.
2. Drehen Sie den Schlüsselschalter auf OFF (Aus) und stellen Sie den Vorwärts-Rückwärts-Schalthebel in die NEUTRAL-Stellung. Schlüssel abziehen und Kraftstoff-Abschaltventil auf Stellung OFF (Zu) drehen, wenn das Fahrzeug nicht benutzt wird. **(Abbildung 12, Seite 12).**

ABSCHLEPPEN

Alle Fahrzeuge sind sowohl vorn als auch hinten mit Anschlußstellen für Abschleppstangen vorgesehen. Eine leichte Abschleppstange ist für den Pannendienst und das Abschleppen einzelner Fahrzeuge verfügbar. Für das Abschleppen mehrerer Fahrzeuge stehen eine schwere Abschleppstange und eine bordseitige Abschleppstange zur Verfügung. **Folgende WARNUNG beachten.**

⚠ WARNUNG

- FAHRZEUG NIEMALS AUF ÖFFENTLICHEN STADT- ODER FERNSTRASSEN ABSCHLEPPEN.
- ES DÜRFEN NUR VON CLUB CAR ZUGELASSENE ABSCHLEPPSTANGEN VERWENDET WERDEN.
- SCHLÜSSELSCHALTER VOR DEM ABSCHLEPPEN DES FAHRZEUGS AUF **AUS** (OFF) UND DEN VORWÄRTS-RÜCKWÄRTS-SCHALTHEBEL AUF **NEUTRAL** STELLEN.
- BEIM ABSCHLEPPEN EINES FAHRZEUGS IST ÄUSSERSTE VORSICHT GEBOTEN.
- NIEMALS MEHR ALS EIN CLUB-CAR-FAHRZEUG MIT EINEM ANDEREN CLUB-CAR-FAHRZEUG ABSCHLEPPEN. MUSS MEHR ALS EIN FAHRZEUG ABGESCHLEPPT WERDEN, SO MUSS DAZU EIN FAHRZEUG MIT AUSREICHENDER LEISTUNG (TRAKTOR ODER GROSSER LKW), ORDNUNGSGEMÄSSER AUSTRÜSTUNG UND EINER ABSCHLEPP-KUPPLUNGSHÖHE VON 28 cm VERWENDET WERDEN. FÜR DAS ABSCHLEPPEN MEHRERER FAHRZEUGE DÜRFEN NUR SCHWERE ABSCHLEPPSTANGEN VERWENDET WERDEN. **NIEMALS MEHR ALS FÜNF FAHRZEUGE AUF EINMAL ABSCHLEPPEN.**
- KRAFTSTOFF-ABSCHALTVENTIL AUF STELLUNG **OFF** (ZU) DREHEN. **(ABBILDUNG 12, SEITE 12).**
- DIE ABSCHLEPPGESCHWINDIGKEIT DARF 8 km/h NICHT ÜBERSCHREITEN.
- NIEMANDEN IM ABGESCHLEPPTEN FAHRZEUG MITFAHREN LASSEN.
- PLÖTZLICHE STARTS, STOPPS UND SCHARFE WENDUNGEN SIND BEIM FAHREN MIT ANHÄNGER ZU VERMEIDEN.



Abbildung 12 Geschlossenes Kraftstoff-Abschaltventil



Abbildung 13 Öffnen Sie das Kraftstoff-Abschaltventil

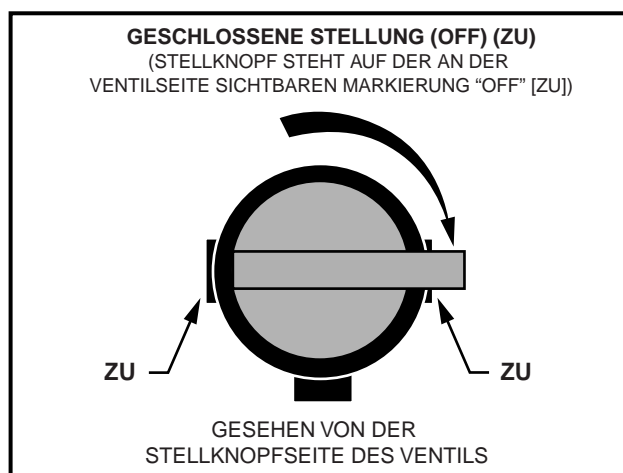

Abbildung 14 Teilweise geschlossenes Kraftstoff-Abschaltventil

TRANSPORT AUF EINEM ANHÄNGER

Muß Ihr Fahrzeug einmal über längere Strecken oder auf öffentlichen Straßen transportiert werden, muß dies auf einem zugelassenen Anhänger erfolgen, und die folgende **WARNUNG** ist zu beachten:

⚠️ WARNUNG

- FÜR DEN EINSATZ IM ÖFFENTLICHEN STRASSENVERKEHR MUSS DER ANHÄNGER ALLEN VOR ORT GELTENDEN STRASSENVERKEHRSTECHNISCHEN ANFORDERUNGEN, WIE SCHLUS-SLEUCHTEN, BREMSLEUCHTEN USW. ENTSPRECHEN.
- CLUB-CAR-FAHRZEUGE AUF ÖFFENTLICHEN STRASSEN NIEMALS MIT EINEM PKW ODER LKW ABSCHLEPPEN, SOFERN DAZU NICHT EIN ZUGELASSENER ANHÄNGER VERWENDET WIRD.
- ES IST STETS EIN ZUGELASSENER ANHÄNGER ZU VERWENDEN, DER EINE TRAGFÄHIGKEIT VON 544 kg PRO ABZUSCHLEPPENDEM FAHRZEUG AUFWEIST (BEISPIEL: EIN ANHÄNGER FÜR ZWEI WAGEN MUSS FÜR 2 X 544 = 1088 kg ZUGELASSEN SEIN).
- DAS ABZUSCHLEPPENDE FAHRZEUG IST AUF DEM ANHÄNGER SICHER ZU BEFESTIGEN, WOBEI DER VORWÄRTS-RÜCKWÄRTS-SCHALTHEBEL IN **NEUTRAL**-STELLUNG UND DER SCHLÜSSEL-SCHALTER AUF STELLUNG **OFF** (AUS) STEHT, UND DIE FESTSTELLBREMSE KRÄFTIG ANGEZO-GEN UND EINGERASTET IST.
- BEI TRANSPORT AUF ANHÄNGERN IST DIE NORMALE FAHRGESCHWINDIGKEIT DES ZUGFAHR-ZEUGS ZU REDUZIEREN.
- WEGEN DER ZUSÄTZLICHEN LÄNGE DES ANHÄNGERS IST BEIM ABBIEGEN VORSICHT GEBOTEN.
- VOR DEM TRANSPORT DES FAHRZEUGS AUF DEM ANHÄNGER IST DIE WINDSCHUTZSCHEIBE ZU ENTFERNEN.
- KRAFTSTOFF-ABSCHALTVENTIL AUF STELLUNG **OFF** (ZU) DREHEN. (**ABBILDUNG 12, SEITE 12**).

LAGERUNG

GEFAHR und **WARNUNG** auf Seite 3 lesen.

⚠️ GEFAHR

- **BENZIN NIE BEI HEISSEM ODER LAUFENDEM MOTOR ABLASSEN. SICHERSTELLEN, DASS ALLES AUSGELAUFENE BENZIN AUFGEWISCHT WIRD, BEVOR DAS FAHRZEUG IN BETRIEB GENOMMEN WIRD.**
- **BENZIN NUR IN EINEM DAFÜR ZUGELASSENEN BENZINBEHÄLTER AUFBEWAHREN. AUFBEWAH-RUNG NUR AN EINER GUT DURCHLÜFTETEN STELLE MIT ABSTAND VON FUNKEN, OFFENEN FLAMMEN, HEIZGERÄTEN ODER HITZQUELLEN.**
- **BENZIN VON KINDERN FERNHALTEN.**
- **BENZIN NICHT AUS DEM FAHRZEUG ABSAUGEN.**

⚠️ WARNUNG

- VERSUCHEN SIE NICHT, EINE EINGEFRORENE BATTERIE ODER EINE MIT AUSGEBAUCHTEM GEHÄUSE ZU LADEN. DIESE BATTERIEN SIND ZU ENTSORGEN. EINGEFRORENE BATTERIEN KÖNNEN EXPLODIEREN.

⚠️ VORSICHT

- BATTERIEN MIT NIEDRIGEM LADEZUSTAND FRIEREN BEI NIEDRIGEN TEMPERATUREN EIN.

Zur Vorbereitung des Fahrzeugs für eine längere Lagerung außerhalb der Saison:

1. Lagern Sie das Fahrzeug an einem kühlen Ort. Dadurch wird die Selbstentladung der Batterie minimiert. Erscheint die Batterie schwach, lassen Sie diese mit einem 12-Volt-Autoladegerät mit einer Nennleistung von 10 A oder weniger aufladen.
2. Vergaser entleeren.
 - 2.1. Bringen Sie den Vorwärts-Rückwärts-Schalthebel in die NEUTRAL-Stellung und den Neutral-Sperrnocken in die SERVICE-Stellung. Drehen Sie das Kraftstoff-Abschaltventil in die Stellung OFF (Zu), und lassen Sie den Motor laufen, bis der Kraftstoff im Vergaser und in den Kraftstoffleitungen verbraucht ist und der Motor stehenbleibt. Stellen Sie den Neutral-Sperrnocken wieder in die BETRIEBS-Stellung.
 - 2.2. Lösen Sie die Vergaserablaßschraube (nicht entfernen) und lassen Sie den im Schwimmergehäuse verbleibenden Kraftstoff in einen kleinen Behälter ab. Gießen Sie dann den Kraftstoff vom Behälter in den Kraftstofftank des Fahrzeugs. Vergaserablaßschraube fest schließen.
 - 2.3. Trennen Sie die Kraftstoff-Entlüftungsleitung vom Entlüftungsnippel des Kraftstofftanks.
 - 2.4. Verschließen Sie den Entlüftungsnippel des Kraftstofftanks luftdicht. Wir empfehlen die Verwendung einer aufsteckbaren Vinylkappe.
3. Bauen Sie zum Schutz des Motors die Zündkerze aus und gießen Sie etwa 14,8 mL Öl der Viskositätsklasse SAE 10 durch das Zündkerzenloch in den Motor. Drehen Sie die Motorkurbelwelle mehrmals durch, und bauen Sie dann die Zündkerze wieder ein. **Folgende WARNUNG beachten.**

⚠️ WARNUNG

- DEN SCHLÜSSELSCHALTER AUF **OFF** (AUS) DREHEN, DEN SCHLÜSSEL ABZIEHEN UND DEN VORWÄRTS-RÜCKWÄRTS-SCHALTHEBEL WÄHREND DER LAGERUNG IN DER **NEUTRAL**-STELLUNG BELASSEN. DADURCH WIRD EIN UNBEABSICHTIGTES ANFAHREN DES FAHRZEUGS BZW. EINE FEUERGEFAHR VERMIEDEN.

4. Reifendruck auf 138 kPa erhöhen.
5. Vorderradaufhängung abschmieren und alle planmäßigen halbjährlichen Abschmierarbeiten ausführen. **Siehe Planmäßige Schmierung, Seite 17.**
6. Reinigen Sie den Vorder- und Hinterbau, die Sitze, den Motorraum und den Unterboden des Fahrzeugs gründlich.
7. Rasten Sie die Feststellbremse nicht ein. Räder mit Unterlegkeilen blockieren, um ein Wegrollen des Fahrzeugs zu verhindern.

WIEDERINBETRIEBNAHME DES GELAGERTEN FAHRZEUGS

1. Versetzen Sie die Kraftstoffanlage wieder in den Betriebszustand.
 - 1.1. Stopfen vom Kraftstofftank-Belüftungsnippel entfernen und Belüftungsleitung am Nippel anbringen. Öffnen Sie das Kraftstoff-Abschaltventil. Das Ventil muß vollständig geöffnet sein. (**Abbildung 13, Seite 12**). Ein teilweise geschlossenes Kraftstoffventil (**Abbildung 14, Seite 13**) kann bei Benutzung des Chokes zur Verschmutzung der Zündkerze und zum Versagen des Motors führen.
 - 1.2. Bringen Sie den Vorwärts-Rückwärts-Schalthebel in die NEUTRAL-Stellung und den Neutral-Sperrnocken in die SERVICE-Stellung. Drehen Sie den Motor durch, bis Kraftstoff in den Vergaser und in die Kraftstoffleitungen gepumpt wird und der Motor anspringt. Stellen Sie den Motor ab, und bringen Sie den Neutral-Sperrnocken wieder in die BETRIEBS-Stellung zurück.
2. Korrigieren Sie den Reifendruck wieder auf 83-97 kPa.
3. Checkliste vor Inbetriebnahme durchgehen. **Siehe Seite 6.**

HINWEIS

- AUFGRUND DES ÖLS, DAS ZUR VORBEREITUNG DER LAGERUNG IN DEN MOTOR GEFÜLLT WURDE, KANN DER MOTOR KURZZEITIG STARK QUALMEN, WENN ER ZUM ERSTEN MAL NACH DER LAGERUNG WIEDER LÄUFT.

WARTUNG

GEFAHR und WARNUNG auf Seite 3 lesen.

ALLGEMEINE INFORMATIONEN

Um eine störungsfreie Fahrzeugleistung sicherzustellen, ist es sehr wichtig, ein bewährtes vorbeugendes Wartungsprogramm zu benutzen (planmäßige Wartung, auch wenn das Fahrzeug voll funktionsfähig ist). Eine planmäßige und regelmäßige Fahrzeugwartung kann Fahrzeug-Ausfallzeiten und teure Reparaturen infolge Vernachlässigung verhindern. Fahrzeuge, die nicht richtig funktionieren, sollten aus dem Verkehr gezogen werden, bis sie sachgemäß repariert sind. Dies verhindert weitere Schäden am Fahrzeug und verhütet mögliche Körperverletzungen auf Grund eines gefährlichen Betriebszustands.

Setzen Sie sich zur Durchführung von Reparaturen und halbjährlicher und jährlicher Wartungsarbeiten mit Ihrem örtlichen Club Car-Vertrieb/Händler in Verbindung. **Folgende WARNUNG beachten.**

WARNUNG

- WERDEN BEI EINER PLANMÄSSIGEN INSPEKTION ODER WARTUNG PROBLEME ENTDECKT, DARF DAS FAHRZEUG ERST WIEDER BENUTZT WERDEN, WENN DIE REPARATUREN DURCHFÜHRT SIND. WERDEN NOTWENDIGE REPARATUREN NICHT VORGENOMMEN, KANN DIES ZU BRÄNDEN, SACHSCHÄDEN, SCHWEREN VERLETZUNGEN ODER ZU TÖDLICHEN UNFÄLLEN FÜHREN.
- UMLAUFENDE TEILE – BENZINFahrzeuge KEINESFALLS BEI LAUFENDEM MOTOR WARTEN.
- HEISS! NIEMALS DEN BENZIN- ODER ELEKTROMOTOR, DIE WIDERSTÄNDE ODER EINE AUSPUFFANLAGE IM HEISSEN ZUSTAND WARTEN. WIDRIGENFALLS KANN DIES ZU SCHWEREN VERBRENNUNGEN FÜHREN.
- KRAFTSTOFF-ABSCHALTVENTIL AUF STELLUNG **OFF** (ZU) DREHEN. (**ABBILDUNG 12, SEITE 12**).
- UM EIN UNBEABSICHTIGTES STARTEN DES FAHRZEUGS ZU VERHINDERN, MUSS VOR JEDEM SERVICE STETS DIE BATTERIE MIT DEM MINUSKABEL ZUERST ABGEKLEMMT (**ABBILDUNG 1, SEITE 2**), UND DAS KERZENKABEL VON DER ZÜNDKERZE ABGEZOGEN WERDEN.
- FAHRGESTELLMASSE – KEINE WERKZEUGE ODER ANDERE METALLGEGENSTÄNDE MIT DEM FAHRGESTELL IN BERÜHRUNG KOMMEN LASSEN, WENN DIE BATTERIEN ODER ANDERE ELEKTRISCHE LEITUNGEN ABGEKLEMMT WERDEN. POSITIVE LEITUNGEN NIEMALS MIT DEM FAHRGESTELL, DEM MOTOR ODER ANDEREN METALLTEILEN IN BERÜHRUNG KOMMEN LASSEN.

SICHERHEITS-CHECKLISTE FÜR TÄGLICHE INBETRIEBNAHME

Fahrzeug überprüfen und probefahren, wobei die Checkliste für Inbetriebnahme (**Seite 6**) und die Leistungsprüfung (**Seite 6**) als Leitfäden für die Prüfung folgender Punkte zu benutzen sind.

- Warnaufkleber des Fahrzeugs
- Bremsanlage
- Feststellbremse
- Rückfahr-Warnsummer
- Lenkung und Lenkgestänge
- Gute Beschleunigung und Höchstgeschwindigkeit

Prüfen Sie zusätzlich die nachstehenden Punkte:

- Reifen: Visuelle Prüfung auf Verschleiß, Beschädigung und richtigen Druck.
- Abgasanlage: Auf Lecks überprüfen.
- F-R-(Vorwärts-Rückwärts-)Schalthebel: Auf richtige Funktion überprüfen. **Siehe Bedienelemente, Seite 7.**
- Kraftstoffsystem: Kraftstoffbehälter, Leitungen, Kappe, Pumpe, Kraftstofffilter und Vergaser auf Kraftstofflecks überprüfen.

PLANMÄSSIGE WARTUNG

GEFAHR und WARNUNG auf Seite 3 lesen.

⚠️ WARNUNG

- WARTUNGS-, REPARATUR- UND NACHSTELLARBEITEN MÜSSEN GEMÄSS ANLEITUNG IM WARTUNGS- UND REPARATURHANDBUCH FÜR DEN 2000ER DS-GOLFWAGEN DURCHGEFÜHRT WERDEN.

HINWEIS

- WIRD DAS FAHRZEUG STÄNDIG IN SCHWEREM EINSATZ ODER UNTER ERSCHWERTEN BETRIEBSDINGUNGEN VERWENDET, MÜSSEN DIE VORBEUGENDEN WARTUNGSARBEITEN HÄUFIGER, ALS IN DEN WARTUNGS- UND SCHMIERTABELLEN ANGEGBEN, DURCHGEFÜHRT WERDEN.
- SOWOHL DIE REGELMÄSSIGE WARTUNGSTABELLE ALS AUCH DIE REGELMÄSSIGE SCHMIERTABELLE MÜSSEN BEFOLGT WERDEN, UM DAS FAHRZEUG IN OPTIMALEM BETRIEBSZUSTAND ZU ERHALTEN.

PLANMÄSSIGE WARTUNG

Monatliche Wartung durch Besitzer oder geschulten Mechaniker	Motor	Motorölstand überprüfen; ggf. wechseln. Siehe unter Planmäßige Schmierung, Seite 17. Altöl sachgemäß entsorgen. Luft Eintritt der Motorkühlung prüfen; bei Bedarf reinigen. Den unverkleideten Bereich des Auspuffs visuell auf Gras- und andere Ablagerungen prüfen und bei Bedarf reinigen.
	Reifen	Luftdruck überprüfen und ggf. korrigieren. Siehe die Füllmengen auf Seite 18.
	Fahrzeug, allgemein	Motorraum und Unterboden des Fahrzeugs waschen. Motor nicht im heißen Zustand waschen. Schmutzwasser sachgemäß entsorgen.
Halbjährliche Wartung nur durch ausgebildeten Mechaniker (Alle 50 Betriebsstunden oder je 100 Runden für Golfwagen)	Batterie	Anschlüsse reinigen und Schmutz vom Gehäuse abwaschen, Batteriesäurestand überprüfen. Siehe Seite 19.
	Vorderradeinstellung und Radsturz	Überprüfen und ggf. nachstellen. Siehe Wartungs- und Reparaturhandbuch, Abschnitt 7.
	Elektrische Leitungen und Anschlüsse	Auf festen Anschluß und Beschädigung überprüfen
	Bremsanlage	Bremsbacken überprüfen, bei Bedarf ersetzen. Bremsgleitstücke gemäß Schmierplan schmieren. Bremsseile auf Beschädigung überprüfen, ggf. ersetzen.
Jährliche Wartung nur durch ausgebildeten Mechaniker (Alle 100 Betriebsstunden oder je 200 Runden für Golfwagen)	Motor	Auf Lecks an Dichtungen, Füllstutzen usw. überprüfen.
		Zündkerze überprüfen, reinigen und Elektrodenabstand nachstellen; ggf. ersetzen.
	Motorluft eintritt	Luftfilterelement prüfen; ggf. reinigen oder ersetzen. Den alten Filtereinsatz sachgemäß entsorgen.
	Fahrzeug, allgemein	Schellen auf festen Sitz und Schlauch auf Risse überprüfen. Auf lockere Befestigungsteile überprüfen, ggf. anziehen.
Zweijähriger Service nur durch geschulten Mechaniker (Alle 200 Betriebsstunden oder je 400 Runden für Golfwagen)	Kraftstofffilter	Ersetzen. Die alten Filter sachgemäß entsorgen.

⚠️ WARNUNG

- WERDEN BEI EINER PLANMÄSSIGEN INSPEKTION ODER WARTUNG PROBLEME ENTDECKT, DARF DAS FAHRZEUG ERST WIEDER BENUTZT WERDEN, WENN DIE REPARATUREN DURCHFÜHRT SIND. WERDEN NOTWENDIGE REPARATUREN NICHT VORGENOMMEN, KANN DIES ZU BRÄNDEN, SACHSCHÄDEN, SCHWEREN VERLETZUNGEN ODER ZU TÖDLICHEN UNFÄLLEN FÜHREN.

PLANMÄSSIGE SCHMIERUNG

PLANMÄSSIGE SCHMIERUNG			
PLANMÄSSIGES INTERVALL	WARTUNG	ORT*	EMPFOHLENES SCHMIERMITTEL
Halbjährlich durch Besitzer oder geschulten Mechaniker (Alle 50 Betriebsstunden oder je 100 Runden für Golfwagen)	Bremspedal-Wellenlager	1.	Trockenes Molybdän-Schmiermittel – Club-Car-Best.-Nr. 1012151
	Bremsgestänge und Gelenkstellen	2.	Trockenes Molybdän-Schmiermittel – Club-Car-Best.-Nr. 1012151
	Gelenkstellen des Gasgestänges, Lagerstellen und Schaltseil-Gelenkstellen	3.	Trockenes Molybdän-Schmiermittel – Club-Car-Best.-Nr. 1012151
	Vorderradaufhängung (5 Schmiernippel)	4.	Fahrgestellfett – EP NLGI Klasse 2
	Bremsgleitstücke	5.	Trockenes Molybdän-Schmiermittel – Club-Car-Best.-Nr. 1012151
Jährlich nur durch ausgebildeten Mechaniker (Alle 100 Betriebsstunden oder 200 Golf Runden)	Achsgetriebeöl überprüfen und bis Stopfenhöhe auffüllen.	6.	0,8 L Getriebeschmiermittel der Viskositätsklasse API 80-90 GL-3 oder Viskositätsklasse AGMA 80-90 EP
	Vorderradlager überprüfen (ggf. neu füllen)	7.	Fahrgestellfett – EP NLGI Klasse 2
Erster Wechsel nach 200 Betriebsstunden – weitere Wechsel alle 100 Betriebsstunden (bzw. bei Golfwagen alle 400 Runden), zumindest jedoch jährlich	Motoröl und Ölfilter wechseln.	8.	0,97 L ohne Filter; 1,16 L mit Filter. Siehe unter Ölviskosität auf Seite 18.

*Siehe Abbildung 15, Seite 17.



Abbildung 15 Fahrzeug-Schmierstellen

FAHRZEUG-FÜLLMENGEN

FÜLLMENGEN	
Motorkurbelgehäuse ohne Filter	0,98 L
Motorkurbelgehäuse mit Filter	1,16 L
Achsgetriebe (Benzinfahrzeug)	0,8 L
Kraftstofftank	26,5 L
Reifendruck	36-38 kPa

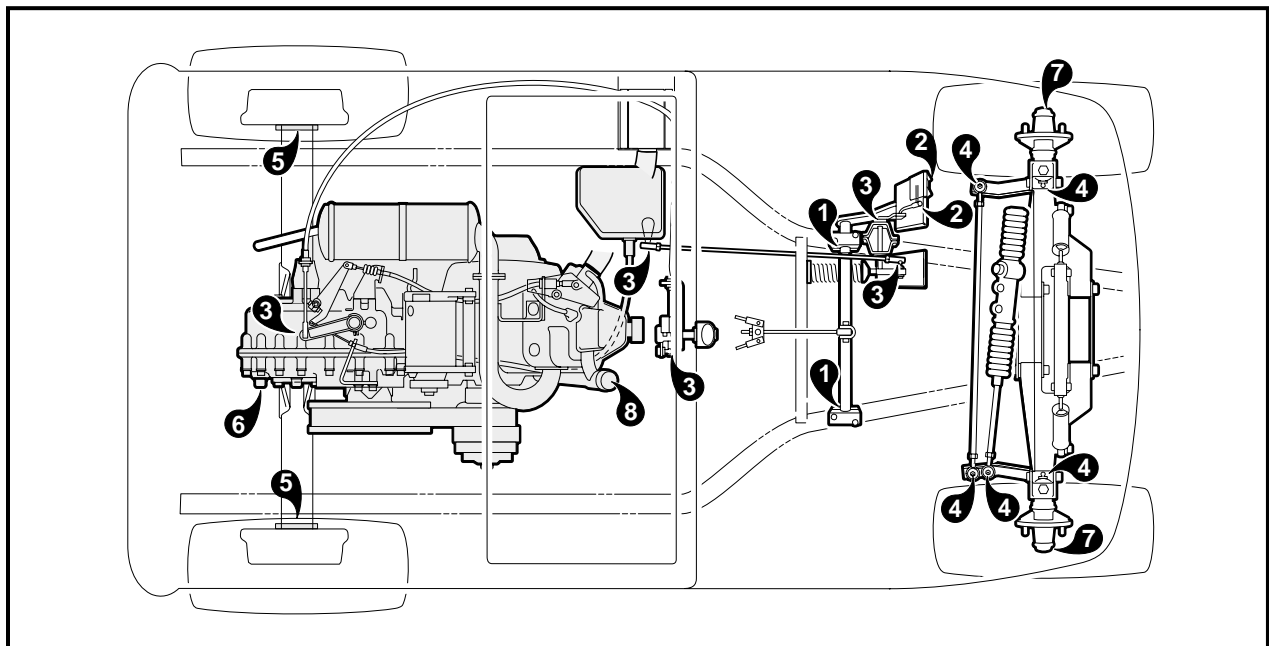

Abbildung 16 Motorölstand



Abbildung 17 Kraftstofftank

MOTORÖL

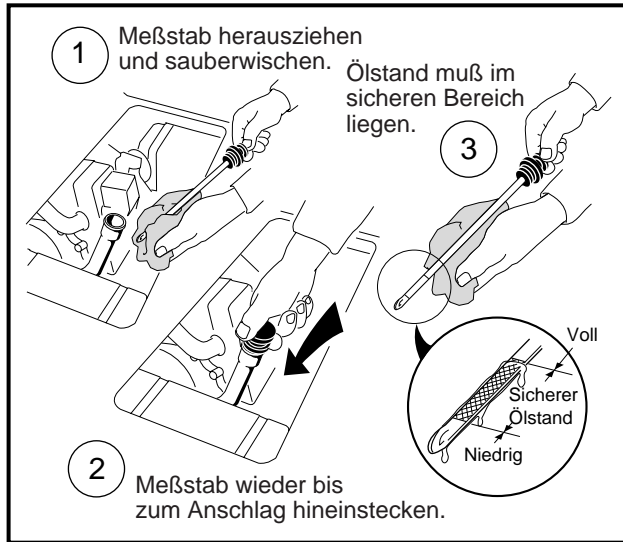
Obwohl Sie die Ölstands-Warnleuchte am Armaturenbrett bei niedrigem Ölstand warnt, muß der Motorölstand monatlich überprüft werden. Beim Nachprüfen des Ölstands muß das Fahrzeug auf ebenem Boden stehen. (Abbildung 16, Seite 18). Öl nicht überfüllen.

HINWEIS

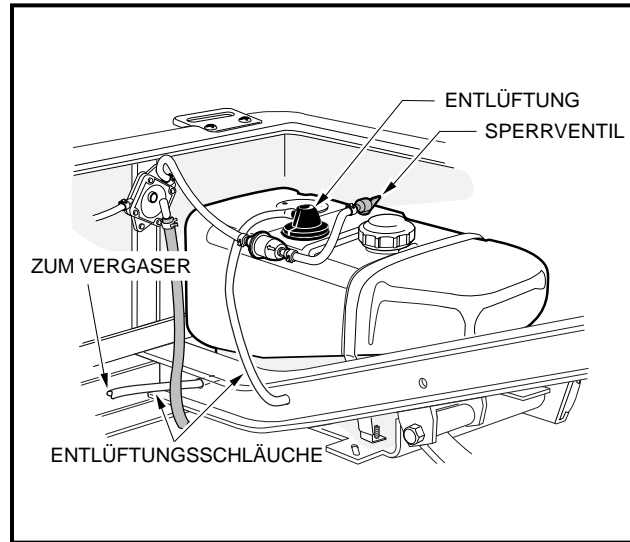
- ALTÖL MUSS DEN ORTS-, LANDES- UND BUNDESVORSCHRIFTEN ENTSPRECHEND RECYCELT ODER ENTSORGT WERDEN.

ÖLVISKOSITÄT

Ölviskosität, wie gezeigt, der Temperatur anpassen. (Abbildung 18, Seite 18). Folgenden HINWEIS beachten.



Abbildung 18 Ölviskosität

HINWEIS

- BEI VERWENDUNG VON MEHRBEREICHSÖLEN (5W-20, 10W-30 UND 10W-40) ERHÖHT SICH DER ÖLVERBRAUCH. HIERBEI MUSS DER ÖLSTAND HÄUFIGER GEPRÜFT WERDEN.

TANKANLEITUNG

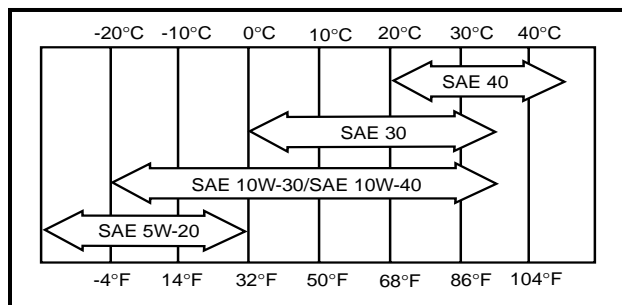
GEFAHR und WARNUNG auf Seite 3 lesen.

⚠ GEFAHR

- VOR DEM NACHTANKEN DEN SCHLÜSSELSCHALTER AUF STELLUNG **OFF (AUS)** DREHEN.
- NIEMALS BENZIN IN DEN KRAFTSTOFFTANK FÜLLEN, WENN DER MOTOR HEISS IST ODER NOCH LÄUFT.
- ZUR VERHÜTUNG DER FUNKENBILDUNG DURCH REIBUNGSELEKTRIZITÄT MÜSSEN KRAFTSTOFFLAGER UND -PUMPGERÄT GEERDET SEIN. IST DIE PUMPE NICHT GEERDET, MUSS DAS FAHRZEUG VOR UND WÄHREND DES TANKENS ZUR PUMPE HIN GEERDET WERDEN.
- WENN DAS FAHRZEUG EINEN ALLWETTERSCHUTZ HAT, MUSS DER KRAFTSTOFFTANK, WIE ABGEBILDET, VORSCHRIFTSMÄSSIG BELÜFTET SEIN. (SIEHE ABBILDUNG 17, SEITE 18).
- ZUR VERHÜTUNG EINES MÖGLICHEN FEUERS IST SICHERZUSTELLEN, DASS ALLES AUSGE-LAUFENE BENZIN VOR INBETRIEBNAHME DES FAHRZEUGS AUFGEWISCHT WIRD.

⚠ VORSICHT

- UM EINE AUSDEHNUNG DES KRAFTSTOFFS ZU ERMÖGLICHEN, DARF DER TANK NICHT HÖHER ALS 25 mm UNTERHALB DER OBERKANTE DES TANKS AUFGEFÜLLT WERDEN. KEINEN KRAFTSTOFF AUSLAUFEN LASSEN.

HINWEIS

- WENN MÖGLICH, IST DER GEBRAUCH VON SAUERSTOFFANGEREICHERTEN KRAFTSTOFFEN UND SOLCHEN, DIE MIT ALKOHOL VERMISCHT SIND, ZU VERMEIDEN. FAHRZEUGE, DIE LÄNGERE ZEIT GELAGERT WERDEN SOLLTEN, SIND FÜR DIE LAGERUNG VORZUBEREITEN, WIE AUF SEITE 13 DIESES HANDBUCHS ERLÄUTERT.

1. Schlüsselschalter auf Stellung OFF (Aus) drehen.
2. Heben Sie das Sitzunterteil hoch und entfernen Sie es.
3. Der Kraftstofftank befindet sich auf der Beifahrerseite des Fahrzeugs. Entfernen Sie den Tankdeckel und füllen Sie den Kraftstofftank ausschließlich mit frischem, bleifreiem Benzin. **Siehe obigen VORSICHTSHINWEIS.**
4. Setzen Sie den Deckel wieder auf den Kraftstofftank. Achten Sie darauf, daß der Deckel gut fest sitzt.
5. Setzen Sie das Sitzunterteil wieder ein.

BATTERIE

GEFAHR und WARNUNG auf Seite 3 lesen.

Die Batterie im DS-Benzinfahrzeug ist eine wartungsarme 12-Volt-Batterie, die nur selten mit Wasser aufgefüllt werden muß. (**Abbildung 19, Seite 20**). **Folgenden GEFAHR und WARNUNG beachten.**

⚠ GEFAHR

- BATTERIEDÄMPFE – ENTFLAMMBAR RAUCHEN VERBOTEN! FUNKEN UND OFFENES FEUER VOM FAHRZEUGBEREICH FERNHALTEN.
- WERKZEUGE, KABEL UND METALLGEGENSTÄNDE KÖNNEN FUNKEN ERZEUGEN, WENN SIE DIE POLE EINER BATTERIE KURZSCHLIESSEN.
- ALLE ANWEISUNGEN SIND SORGFÄLTIG ZU BEFOLGEN, WENN AN BATTERIEN GEARBEITET WIRD.
- BATTERIE NUR IN EINER GUT BELÜFTETEN UMGEBUNG LADEN.
- GIFT! ENTHÄLT SÄURE! VERURSACHT SCHWERE VERÄTZUNGEN – KONTAKT MIT HAUT, AUGEN ODER KLEIDUNG IST ZU VERMEIDEN. GEGENMITTEL:
 - ÄUSSERLICH: 15 MINUTEN MIT WASSER SPÜLEN. **SOFORT EINEN NOTARZT RUFEN.**
 - INNERLICH: GROSSE MENGEN MILCH ODER WASSER TRINKEN, GEFOLGT VON MAGNESIAMILCH ODER PFLANZENÖL. **SOFORT EINEN NOTARZT RUFEN.**
 - AUGEN: 15 MINUTEN MIT WASSER SPÜLEN. **SOFORT EINEN NOTARZT RUFEN.**

⚠ WARNUNG

- FAHRZEUG NICHT MIT HILFE EINER FREMDEN BATTERIE STARTEN. ZUM LADEN DER BATTERIE IST EIN 12-VOLT-AUTOLADEGERÄT MIT EINER NENNLEISTUNG VON 10 A ODER WENIGER ZU VERWENDEN.

Etwaige Korrosionserscheinungen um den positiven (+) oder negativen (–) Anschluß herum müssen mit einer Lösung aus Natron und Wasser (250 mL für 3,8 L Wasser) abgewaschen werden. Lösung von der Batterie abspülen. Stellen Sie sicher, daß die Anschlüsse fest sitzen. Lassen Sie die Anschlüsse trocknen, und besprühen Sie sie dann mit dem CLUB-CAR-Batteriepolspray (Club-Car-Bestellnr. 1014305). **Folgende VORSICHT beachten.**

⚠ VORSICHT

- SIND DIE BATTERIEKLEMMEN BESCHÄDIGT ODER KORRODIERT, MÜSSEN SIE JE NACH BEDARF ERSETZT ODER GEREINIGT WERDEN, DA ES SONST ZU EINER ÜBERHITZUNG DER POLE WÄHREND DER FAHRT KOMMEN KANN. WIDRIGENFALLS KÖNNEN DIESE IM BETRIEB ÜBERHITZT WERDEN.

Sicherstellen, daß die Batteriehalteklemme gut angezogen ist. Ziehen auf 16,3 N·m. Eine lose Batteriehalteklemme kann zu Batterieschäden durch Erschütterungen oder Stöße führen.

Falls die Batterie schwach erscheint, lassen Sie sie von einem geschulten Mechaniker aufladen. Die Batterie darf nie länger als unbedingt nötig im entladenen Zustand belassen werden (keinesfalls über Nacht).



Abbildung 19 Batterie



Abbildung 20 Elektrolyt-Füllstand der Batterie

REINIGEN DES FAHRZEUGS

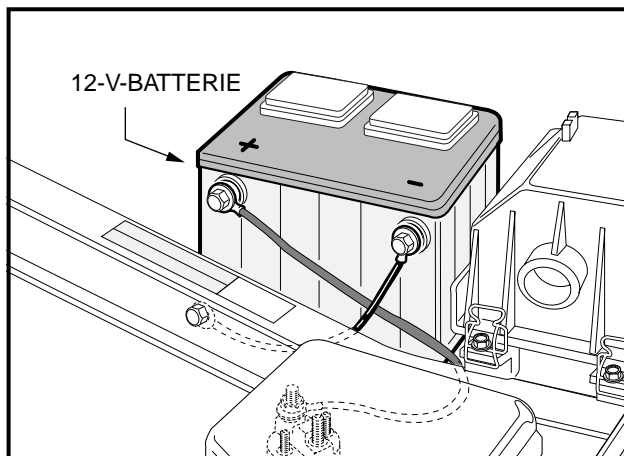
Der Vorder- und Hinterbau der Club-Car-Fahrzeuge besteht aus Armoflex®. Benutzen Sie für die normale Reinigung bitte nur handelsübliche Autoreinigungsmittel, die mit einem Schwamm oder einem weichen Tuch aufgetragen werden. Ein Gartenschlauch mit normalem Haushalts-Wasserdruck ist ausreichend.

Club Car empfiehlt keinerlei Hochdruck- oder Dampfreinigung. Bei derartigen Methoden (besonders, wenn das Fahrzeug einen weichen Hinterbau aufweist, der entfernt wurde) werden die elektrischen Komponenten der Feuchtigkeit ausgesetzt. In elektrische Komponenten eindringende Feuchtigkeit kann zu Wasserschäden und dadurch zum Komponentenausfall führen.

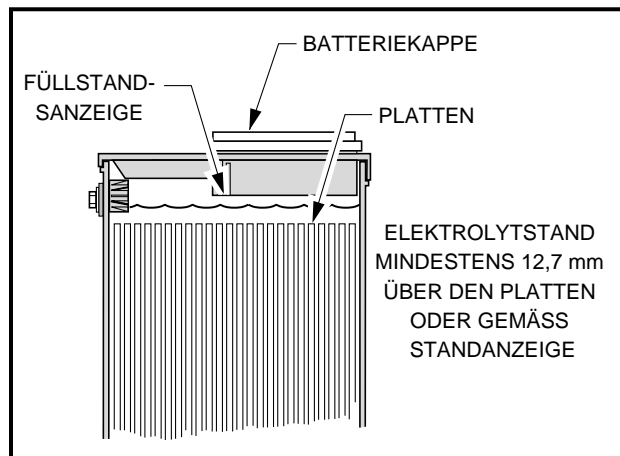
Benutzen Sie bitte nur schleifmittelfreie Wachsprodukte. Batteriesäure, Dünger, Teer, Asphalt, Kreosot, Lacke und Kaugummi müssen sofort entfernt werden, um eine mögliche Fleckenbildung zu verhüten.

Die Sitze des Fahrzeugs halten bei richtiger Reinigung länger. Benutzen Sie eine Lösung aus 10% flüssigem Spülmittel und warmem Wasser, die mit einem weichen Tuch aufgetragen wird. Bei eingebettetem Schmutz kann auch eine weiche Borstenbürste benutzt werden. Bei starker Verschmutzung, schwer zu entfernenden Flecken oder Kratzern, Lackfehlern oder anderen Karoserieschäden siehe Abschnitt 4 des DS-Wartungs- und Reparaturhandbuchs.

HINWEIS

- SCHMUTZWASSER SACHGEMÄSS ENTSORGEN.

ZUBEHÖR

Bei Club Car und seinen Händlern/Vertriebsstellen ist eine komplette Reihe von Zusatzausrüstungen erhältlich. Dieses Zubehör sollte von geschulten Mechanikern vorschriftsmäßig eingebaut werden und muß in der Art und Weise benutzt werden, für die es gedacht ist. **Folgende WARNUNG beachten.**

⚠️ WARNUNG

- GETÖNTE WINDSCHUTZSCHEIBEN UND WETTERSCHUTZVERKLEIDUNGEN SCHÜTZEN DEN BENUTZER **NICHT** VOR UMHERRFLIEGENDEN GEGENSTÄNDEN (GOLFBÄLLEN USW.).

ZUSATZAUSRÜSTUNG:

- | | | |
|--|-----------------------------|---|
| • Akzentstreifen | • Rückblickspiegel | • Differentialschutz |
| • Club-Spezialaufkleber | • Handschuhfach | • Betriebsstundenzähler |
| • Nummernaufkleber | • Sportreifen | • Informationshalter |
| • Verdeck | • Normalprofilreifen | • Getränk Kühler |
| • Regenschutz hinten | • Besonders griffige Reifen | • Gestell für zwei zusätzliche Taschen |
| • Wetterschutzverkleidung | • Aschenbecher | • Sandharkensatz |
| • Getönte, geteilte Windschutzscheibe | • Radkappen mit Chromnabe | • Reinigungsmittel für Golfschläger und Bälle |
| • Getönte, anknüpfbare Windschutzscheibe | • Verchromte Sportradkappen | • Kraftstoffanzeige |
| • Clubschutz | • Spezialschlüsselschalter | • Funkenfänger-Bausatz |

- Verstellbare Rückenlehne
- Anhängerkupplung
- Bordseitige Abschleppstange
- Sandflaschen-Divot-Reparatursatz
- Reparatursatz mit Sandkorb und Divot-Eimer
- Pritschensatz
- Beleuchtungspaket (Scheinwerfer, Schlußleuchten, Bremsleuchten und Horn)
- Provisorische Abschleppstange zum Abschleppen einzelner Fahrzeuge
- Verstärkter Stoßfänger vorn
- Blinker (für Fahrzeuge mit Beleuchtung)
- Permanente Abschleppstange für das Abschleppen mehrerer Fahrzeuge (werkseitig eingebaut)

FOLGEBESITZERANMELDUNG

Für den Fall, daß ein Fahrzeug gebraucht von einer anderen Person oder von einem Vertrieb/Händler gekauft wird, raten wir dem Neubesitzer dringend, das Fahrzeug bei Club Car neu zu registrieren. Dadurch können wir mit Ihnen bei Bedarf in Verbindung treten. Bitte schicken Sie uns Ihren Namen, Ihre Adresse und die Seriennummer(n) des/der Fahrzeug(e). Schreiben Sie an: Club Car, Inc., P.O. Box 204658, Augusta, GA, 30917-4658, USA, Attn: Vehicle Registration.

FAIRWAY VILLAGER

Das Modell Fairway Villager bietet vier Passagieren geschmeidige und komfortable Fahreigenschaften. Wahlweise ist auch ein Gestell für zwei Golftaschen lieferbar. Wenden Sie sich bitte an Ihren nächsten Club-Car-Vertrieb/Händler. Diese Betriebsanleitung sollte vor Inbetriebnahme des Fahrzeugs gründlich durchgelesen werden.



Abbildung 21 Fairway Villager

Der Fairway Villager muß so, wie in dieser Bedienungsanleitung angegeben, gefahren und gewartet werden, mit folgender Ergänzung:

⚠️ WARNUNG
<ul style="list-style-type: none"> • BEI BESETZUNG MIT VIER PERSONEN SOLLTE DAS FAHRZEUG MIT GERINGERER GESCHWINDIGKEIT GEFAHREN WERDEN. • MITFAHRER SOLLTEN SICH JEDERZEIT AN DEN SITZGRIFFEN ODER AM HALTEBÜGEL FESTHALTEN. (SIEHE ABBILDUNG 21, SEITE 22). DER FAHRER SOLLTE WÄHREND DER FAHRT BEIDE HÄNDE AM LENKRAD HABEN. • LASSEN SIE KINDER NIEMALS UNBEAUF SICHTIGT AUF DEM RÜCKSITZ, WÄHREND DAS FAHRZEUG IN BEWEGUNG IST. • ES DÜRFEN SICH NIE MEHR ALS VIER PERSONEN GLEICHZEITIG AUF DEM FAHRZEUG BEFINDEN.

WARTUNG

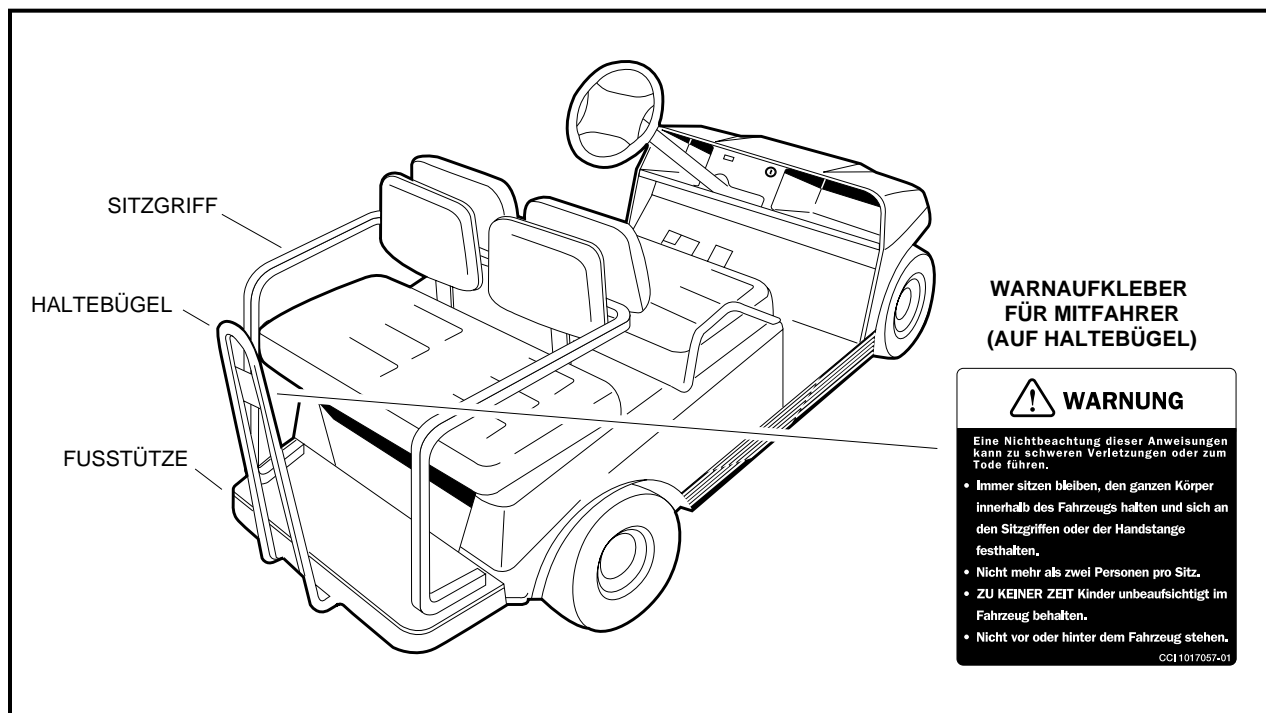
Bezüglich Tabellen für regelmäßige Wartung und Schmierung siehe Seite 16 bis 17. **Folgenden HINWEIS beachten.**

HINWEIS
<ul style="list-style-type: none"> • WIRD DAS FAHRZEUG STÄNDIG FÜR DEN TRANSPORT SCHWERER LASTEN BENUTZT, SO SOLLTEN DIE VORBEUGENDEN WARTUNGSARBEITEN HÄUFIGER DURCHFÜHRT WERDEN, ALS IN DEN WARTUNGS- UND SCHMIERTABELLEN ANGEGEBEN.

TECHNISCHE DATEN FÜR DS-BENZINFahrZEUGE

TECHNISCHE DATEN	DS
KRAFTQUELLE	
Motor: 4-Takt, OHV, 286 cm ³ , 9,0 PS, Einzylinder, luftgekühlt, mit Druckumlaufschmierung.	•
Kraftstoffanlage: Flachstromvergaser mit flachem Schwimmergehäuse, festen Düsen, Kraftstofffilter und pulsierender Kraftstoffpumpe.	•
Motorregler: Automatische Bodengeschwindigkeitserkennung, direkt im Achsgetriebe eingebaut.	•
Zündung: Elektronische Transistorzündung mit elektronischem Drehzahlbegrenzer.	•
Achsgetriebeeinheit: Vollsynchronisiert (vorwärts und rückwärts), mit Neutral-Stellung und verringerter Rückfahrgeschwindigkeit (vorwärts 11,8:1, rückwärts 17,1:1).	•
Drehmomentwandler: Automatisch, variable Geschwindigkeit, trockene Ausführung.	•
Elektroanlage: Batterie – 12 V, 500 A Kaltstartleistung bei 0 °C, 650 A Startleistung bei 32 °C, Reservekapazität 105 Minuten und zulässiger Ladestrom 35 A.	•
LENKUNG/FEDERUNG/BREMSEN	
Lenkung: selbstjustierende Zahnstangenlenkung.	•
Radaufhängung: Parabel-Einblattfedern vorn und hinten, mit doppeltwirkenden hydraulischen Stoßdämpfern.	•
Bremsen: Selbstnachstellende Zweikreis-Hinterradbremse mit Gußeisentrommeln und einfachem Bremspedal mit automatisch lösender Feststellbremse.	•
KAROSSERIE/FAHRGESTELL	
Rahmen/Fahrgestell: Doppelte Doppel-T-Träger aus geschweißtem Aluminium.	•
Vorder- und Hinterbau: Armoflex®.	•
Karosserielackierung: Passende Lackierung auf eingeformter Farbe.	•

TECHNISCHE DATEN	DS
Reifen: 18,00 x 8,50 – 8,00 schlauchlos, PR 4.	•
SITZZAHL/TANKFÜLLMENGE	
Standardsitzzahl: 2 Personen.	•
Anzahl der Sitzplätze des Fairway Villager: 4 Personen.	•
Kraftstofftank: 26,5 L, nur bleifreies Benzin.	•
MASSE / GEWICHTE	
Gesamtlänge	232 cm
Gesamtbreite	120 cm
Gesamthöhe: am Lenkrad.	122 cm
Radstand	166 cm
Bodenfreiheit	11 cm
Spurweite vorn	88 cm
Spurweite hinten	98 cm
Gewicht: Standard-Benzinfahrzeug (trocken, ohne Batterie).	271 kg
Gewicht: Benzinfahrzeug Fairway Villager (trocken).	289 kg
Vorwärtsgeschwindigkeit: Bei 2700 U/min.	19-24 km/std
Wendekreis außen (Durchmesser).	533 cm
Bremsweg: aus 19 km/std	427 cm

BEGRENZTE LEBENSLÄNGLICHE CLUB-CAR-GARANTIE FÜR 2000ER FLOTTEN-GOLFWAGEN

1. GARANTIE:

Die Firma CLUB CAR, INC. ("CLUB CAR") gewährleistet hiermit dem Einzelhandelsflotten-Erstkäufer oder dem Einzelhandelsflotten-Erstpächter gemäß den hierin definierten Begriffen und vorbehaltlich der in der vorliegenden, begrenzten Garantie enthaltenen Bestimmungen, Abgrenzungen und Haftungsausschlussklauseln, daß ihr neuer 2000er Golfwagen des Modells DS, der von CLUB CAR oder einem autorisierten Vertrieb oder Händler für den Einsatz in den Vereinigten Staaten oder in Kanada gekauft wurde, in Bezug auf Material und Verarbeitung bei normalem Gebrauch und Service als Golfwagen über die weiter unten genannten Zeiträume fehlerfrei ist, vorbehaltlich der in der vorliegenden, begrenzten Garantie enthaltenen Bestimmungen, Abgrenzungen und Haftungsausschlussklauseln.

BEGRENZTE LEBENSLÄNGLICHE GARANTIE:

Der Golfwagenrahmen (ausschließlich der Befestigungsteile für den vorderen und hinteren Stoßfänger), die Zahnstangen-Lenktriebeeinheit und die Radaufhängung (definiert als Stoßdämpfer, Stoßdämpferbefestigung, A-Platte, Blattfedern, Federlaschen und zugehörige Befestigungsteile) sind in Bezug auf Teile und Arbeitskosten für die Lebensdauer des Fahrzeugs gegen Fehler in Material und Verarbeitung gewährleistet, solange das Fahrzeug in Besitz des Einzelhandelsflotten-Erstkäufers oder in den Händen des Einzelhandelsflotten-Erstpächters ist.

BEGRENZTE DREIJÄHRIGE GARANTIE:

Der Benzinmotor, das Getriebe, der Drehmomentwandler (treibender und getriebener), die Achsgetriebeeinheit, der Starter-Generator, das Achsgetriebe (Elektrofahrzeuge), und der Elektromotor sind in Bezug auf Teile und Arbeitskosten für einen Zeitraum von drei Jahren ab Kaufdatum gegen Fehler in Material und Verarbeitung gewährleistet, solange diese im Besitz des Einzelhandelsflotten-Erstkäufers oder in den Händen des Einzelhandelsflotten-Erstpächters sind.

BEGRENZTE ZWEIJÄHRIGE GARANTIE:

Alle übrigen, nicht anderweitig aufgeführten Bauteile des Golfwagens, außer Sonderausstattungen und Zubehör, sind in Bezug auf Teile und Arbeitskosten für einen Zeitraum von zwei Jahren ab Kaufdatum gegen Fehler in Material und Verarbeitung gewährleistet, solange diese im Besitz des Einzelhandelsflotten-Erstkäufers oder in den Händen des Einzelhandelsflotten-Erstpächters sind.

BEGRENZTE EINJÄHRIGE GARANTIE:

Alle von Club Car gelieferten Original-Sonderausstattungen und -Zubehörteile sind in Bezug auf Teile und Arbeitskosten für einen Zeitraum von einem Jahr ab Kaufdatum gegen Fehler in Material und Verarbeitung gewährleistet. Diese begrenzte Garantie deckt das Material, die Verarbeitung und die Reparaturkosten für die weiter oben genannten Gegenstände innerhalb der angegebenen Zeiträume. Derartige Reparaturarbeiten dürfen nur von CLUB CAR, seinen autorisierten Vertriebsstellen oder Händlern oder einer von CLUB CAR zugelassenen Servicestation durchgeführt werden.

FALLS DAS GARANTIE-REGISTRIERFORMULAR ZUM ZEITPUNKT DES EINZELHANDELS-ERSTKAUFS NICHT AUSGEFÜLLT UND AN CLUB CAR EINGESCHICKT WURDE, MUSS DER KÄUFER BEI JEDEM GARANTIEANSPRUCH DAS KAUFDATUM NACHWEISEN.

2. AUSSCHLUSSKLAUSEL:

Ausgeschlossen von jeglicher CLUB-CAR-Garantie sind alle Sicherungen, Filter, Aufkleber (außer Sicherheitsaufklebern), Zündkerzen, Schmiermittel, Zierelemente, Sitze, üblichen Verschleißartikel, wie z.B. der Ladegerätestecker und die Steckdose, Bremsbacken, Antriebsriemen, Bürsten, Buchsen, Motoraufhängungen, Fußmatten und Kissen, wartungsbedingte Nachstellungen, kosmetische Alterung, und Gegenstände, die infolge von Umwelteinflüssen oder normalem Verschleiß altern oder ausfallen. Batterien, das Batterieladegerät, der Bordrechner und der elektronische Temporegler sind durch getrennte CLUB-CAR-Garantien gedeckt. Reifen unterliegen der Garantie des Herstellers. Von der CLUB-CAR-Garantie weiterhin ausgeschlossen ist die Beschädigung des Golfwagens oder eines Bauteils desselben, deren Ursache nicht auf einem Fehler beruht, einschließlich folgender Bedingungen: unzumutbare oder unbeabsichtigte Belastungen oder Einsatzfälle, der falsche Einbau von Zubehör,

der Einbau von Teilen oder Zubehörartikeln, die nicht zur Originalausrüstung gehören, Überlastung, Unfall, Änderungen, Mißbrauch oder Fahrlässigkeit.

Transportkosten zur Ausführung von Garantiarbeiten sind ebenfalls von dieser Garantie ausgeschlossen.

3. GARANTIEVERLUST:

DIE VORLIEGENDE SOWIE ALLE ANDEREN GARANTIEEN ENTFALEN, WENN DER GOLFWAGEN MIßBRAUCHT ODER IN EINER UNBEABSICHTIGTEN ART UND WEISE BENUTZT WIRD, ODER WENN ANZEICHEN DAFÜR VORLIEGEN, DASS ER IN IRGEND EINER ART GEÄNDERT WURDE, EINSCHLIESSLICH, OHNE DARAUF BEGRENZT ZU SEIN, ÄNDERUNGEN AM TEMPOREGLER, AM BREMSSYSTEM, AN DER LENKUNG, AM ACHSGETRIEBE ODER AN ANDEREN BETRIEBSSYSTEMEN DES GOLFWAGENS, UM SEINE LEISTUNG ÜBER DIE TECHNISCHE DATEN VON CLUB CAR HINAUS ZU STEIGERN. DIE GARANTIE ERLISCHT AUSSERDEM, WENN AM GOLFWAGEN ANZEICHEN DAFÜR VORLIEGEN, DASS DIE IN DER BEDIENUNGSANLEITUNG UND IM WARTUNGS- UND WERKSTATT-HANDBUCH BESCHRIEBENE, ANGE-MESSENE ODER ERFORDERLICHE WARTUNG NICHT ZU DER ZEIT UND IN DER ART UND WEISE DURCHGEFÜHRT WURDE, DIE IN DEN GENANNTEN HANDBÜCHERN VORGESCHRIEBEN IST.

4. AUSSCHLIESSLICHE ABHILFE:

Im Rahmen dieser begrenzten Garantie oder im Falle irgendeiner Klage bezüglich Garantie, Vertrag, Fahrlässigkeit, reiner Produkthaftung oder anderer Gründe, besteht die einzige Haftung von CLUB CAR, je nach Wahl von CLUB CAR, in der Reparatur oder dem Ersatz eines Golfwagens oder eines Teils desselben, das CLUB CAR als fehlerhaft erachtet. Ersatz bedeutet, dass innerhalb der Laufzeit der begrenzten Garantie ein neuer Golfwagen oder ein vom Werk instandgesetztes Fahrzeug oder Bestandteil desselben, das dem durch die Garantie gedeckten Produkt oder Bestandteil identisch oder in angemessener Weise gleichwertig ist, kostenfrei geliefert wird. Reparatur bedeutet, dass ein Fehler am Golfwagen oder an einem Teil desselben während der Laufzeit der begrenzten Garantie für den Käufer kostenfrei behoben wird. Sollte sich CLUB CAR für die Reparatur des Golfwagens entscheiden, kann es dazu werkseitig instandgesetzte Teile oder Komponenten verwenden. Sämtliche innerhalb der Garantie ersetzten Teile und Komponenten gehen in das Eigentum von CLUB CAR über.

5. MELDUNG VON GARANTIEANSPRÜCHEN:

Um gemäß dieser begrenzten Garantie einen Garantieanspruch zu stellen, müssen Sie den Golfwagen oder das fehlerhafte Bauteil einem autorisierten CLUB-CAR-Vertrieb oder Händler vorführen oder das fehlerhafte Teil frachtfrei an WARRANTY ADMINISTRATION, CLUB CAR, INC., 4125 Washington Road, Augusta, Georgia, 30809, USA einschicken.

6. DEFINITIONEN:

Im Sinne dieser Garantie ist ein Einzelhandelsflotten-Erstkäufer der Erstkäufer des Golfwagens, dessen Geschäft aus dem Besitz oder Betrieb eines Golfplatzes besteht, und der derartige Golfwagen zum Zwecke der Vermietung an Golfspieler zur Benutzung auf diesen Plätzen erwirbt. Ein Einzelhandelsflotten-Erstpächter ist der erste Endbenutzer des Golfwagens, dessen Geschäft aus dem Besitz und Betrieb von Golfplätzen besteht, und der derartige Golfwagen zum Zwecke der Vermietung an Golfspieler zur Benutzung auf derartigen Golfplätzen pachtet. Im Falle, daß der Golfwagen von einem Unternehmen zum Zwecke der Verpachtung an einen Einzelhandelsflotten-Erstpächter gekauft oder gepachtet wird, erstreckt sich diese begrenzte Garantie nur auf den ersten Einzelhandelsflotten-Erstpächter, nicht jedoch auf ein solches Unternehmen oder einen nachgeschalteten Pächter des Golfwagens.

7. HAFTUNGSAUSSCHLUSS:

DIE VORLIEGENDE, BEGRENZTE GARANTIE GILT AUSSCHLIESSLICH. CLUB CAR ÜBERNIMMT KEINE ANDEREN GARANTIEEN AUSDRÜCKLICHER ODER IMPLIZIERTER ART. ETWAIGE, IMPLIZIERTE GARANTIEEN BEZÜGLICH DER MARKTGÄNGIGKEIT ODER DER EIGNUNG FÜR EINEN BESTIMMTEN ZWECK, DIE ÜBER DIE IN DIESER GARANTIE ANGEGEBENEN VERPFLICHTUNGEN ODER ZEITRÄUME HINAUSGEHEN, WERDEN HIERDURCH VON CLUB CAR DEMENTIERT UND SIND VON DER VORLIEGENDEN GARANTIE AUSGESCHLOSSEN. KÄUFER UND CLUB CAR STIMMEN AUSDRÜCKLICH DARIN ÜBEREIN, DASS DIE FEHLERBEHEBUNG DURCH REPARATUR ODER ERSATZ DES FEHLERHAFTEN GOLFWAGENS ODER EINES TEILS DAVON FÜR DEN KÄUFER DIE AUSSCHLIESSLICHE UND ALLEINIGE ABHILFE DARSTELLT. CLUB CAR MACHT KEINE WEITEREN ZUSICHERUNGEN UND BIETET KEINE

ANDEREN GARANTIEEN IRGENDWELCHER ART AN, UND KEIN VERTRETER, MITARBEITER, VERTRIEB ODER HÄNDLER VON CLUB CAR IST BEFUGT, IRGENDWELCHE ZUSICHERUNGEN, VERSPRECHEN ODER ÜBEREINKÜNFTE EINZUGEHEN ODER ZU IMPLIZIEREN, DIE DIE BEDINGUNGEN DIESER GARANTIE IN IRGENDWEISER WEISE ÄNDERN WÜRDEN.

8. KEINE FOLGESCHÄDEN:

CLUB CAR IST IN KEINEM FALL HAFTBAR FÜR IRGENDWELCHE NEBEN- ODER FOLGESCHÄDEN, EINSCHLIESSLICH, OHNE DARAUF BESCHRÄNKT ZU SEIN, VERLUSTE IM HINBLICK AUF ANDERE SACHWERTE ALS DEN GOLFWAGEN, AUF NUTZUNGS AUSFALL, ZEITVERLUST, UNANNEHMlichkeiten ODER IRGENDWELCHE ANDEREN GESCHÄFTLICHEN VERLUSTE.

In einigen Staaten gelten bei implizierten Gewährleistungen weder zeitliche Beschränkungen noch Ausschlussklauseln für oder Begrenzungen von Neben- oder Folgeschäden. Daher treffen die obenstehenden Begrenzungen oder Ausschlüsse u.U. für Sie nicht zu.

Diese Garantie gibt Ihnen spezifische Rechte, und Sie haben möglicherweise noch weitere Rechte, die von einem Staat zum anderen variieren können.

9. INFORMATIONEN:

Wenden Sie sich wegen weiterer Informationen bitte an: WARRANTY ADMINISTRATION, CLUB CAR, INC., 4125 Washington Road, Augusta, Georgia, 30809, USA, 706-863-3000.

10. WARNUNG:

Irgendwelche Modifikationen oder Änderungen eines Golfwagens, die über die Werkspezifikationen hinausgehen, einschließlich solcher, die die Gewichtsverteilung, die Fahrstabilität oder die Geschwindigkeit des Golfwagens betreffen, können zu ernsthaften Körperverletzungen oder zum Unfalltod führen.

Handbuch Nr. 1020695-03
Ausgabe-Code 0899A00000

Golf Cars/Gasoline
Club Car, Inc., P.O. Box 204658
Augusta, GA 30917-4658